

KOMATSU

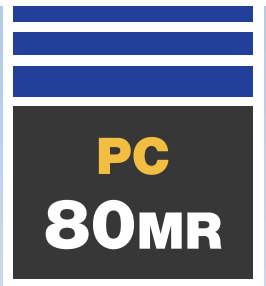

Kompaktbagger **PC80MR-3**

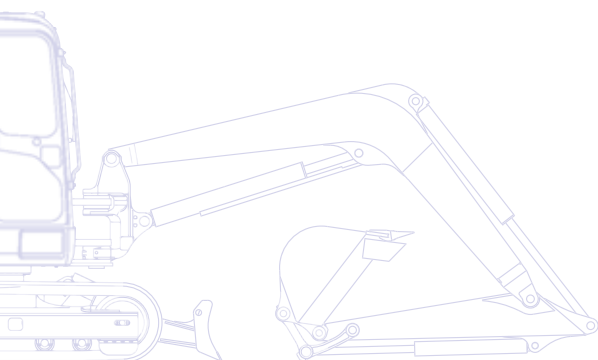

MOTORLEISTUNG
47,4 kW / 64,4 PS @ 2.200 U/min

BETRIEBSGEWICHT
7.350 - 8.000 kg

LÖFFELVOLUMEN
0,09 - 0,27 m³

Auf einen Blick

Der neue PC80MR-3 ist eine Kombination aus modernster Technologie und der jahrzehntelangen Erfahrung von Komatsu. Entsprechend den Anforderungen unserer Kunden auf der ganzen Welt ist dieser Kompaktbagger eine benutzerfreundliche Maschine mit erstklassigen Leistungsdaten. Der sehr geringe Heckschwenkradius ist bedingt durch den minimalen Überhang über die Ketten von nur 145 mm. Der Fahrer kann sich voll und ganz auf den Einsatz vor der Maschine konzentrieren, ohne sich um den Schwenkbereich des Hecks der Maschine Gedanken machen zu müssen.

Modernes Hydrauliksystem

- Das geschlossene CLSS-Hydrauliksystem sorgt für unschlagbare Produktivität
- Zwei Betriebsarten für optimale Kraftstoffeffizienz
- Extrem feinfühliges Steuerung
- Höchste Präzision

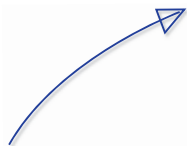
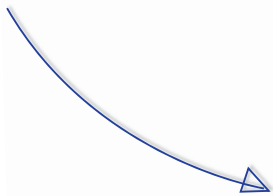

Maximale Leistung

- Hohe Stabilität
- Hervorragende Grabkräfte und höchste Geschwindigkeit
- Ideal für den Einsatz in beengter Umgebung
- Der Motorcontroller steuert die Kraftstoffeinspritzung und reduziert somit die Abgasemissionen



PC80MR-3

MOTORLEISTUNG
47,4 kW / 64,4 PS @ 2.200 U/min

BETRIEBSGEWICHT
7.350 - 8.000 kg

LÖFFELVOLUMEN
0,09 - 0,27 m³

Erstklassiger Fahrerkomfort

- Großes, komfortables Fahrerhaus
- Geringe Geräuschpegel
- Bequemes Ein- und Aussteigen
- In jeder Position zu öffnende Schiebetür



Extrem vielseitig

- Vielfältige Einsatzmöglichkeiten
- 1- / 2-Wege-Steuerkreis für Anbaugeräte serienmäßig
- Zusätzlicher Hydraulikkreislauf und Verrohrung für Schnellwechsler (optional)
- Roadliner-Bodenplatten (optional)



Einfache Wartung

- Zwei weit öffnende Motorhauben
- Schneller Zugang zu allen Wartungspunkten
- Lange Wartungsintervalle von 500 h

KOMTRAX

Komatsu Satellite Monitoring System

Erstklassiger Fahrerkomfort



Fahrerkomfort

Der PC80MR-3 bietet trotz seiner kompakten Abmessungen eine geräumige und komfortable Fahrerkabine. Besondere Aufmerksamkeit wurde der Innenausstattung gewidmet: Sie bietet ein digitales Monitorpanel direkt vor dem Fahrer, ergonomisch angeordnete, servovorgesteuerte PPC-Bedienhebel, einen einstellbaren Fahrersitz sowie ein effizientes Heizungs- und Belüftungssystem mit Frischluftansaugung. Die neue, optional erhältliche Klimaanlage sorgt bei jeder Temperatur für höchsten Fahrerkomfort.

Fahrerkomfort

Die aufwändige Geräuschdämmung reduziert den Innengeräuschpegel und ermöglicht so eine angenehme und komfortable Arbeitsumgebung. Im Fall eines Überschlags der Maschine wird der Fahrer durch die robuste, ROPS-getestete Kabinenstruktur optimal geschützt. Weiterhin tragen die hervorragende Rundum-Sicht, das zu öffnende Seitenfenster und die in jeder Einsatzumgebung zu öffnende, oben aufgehängte Schiebetür zu erhöhtem Fahrerkomfort und maximaler Sicherheit bei.





CLSS Hydrauliksystem

Mit dem PC80MR-3 lässt sich jeder Einsatz kraftvoll, präzise und sicher durchführen. Das CLSS-Hydrauliksystem ermöglicht zusammen mit dem leistungsstarken Motor auch ungeübten Fahrern präzise Steuerung und unschlagbare Produktivität. Dieses System liefert Hydraulikdruck genau dann, wenn er benötigt wird und garantiert auch bei gleichzeitigen Bewegungen aller Funktionen der Arbeitsausrüstung eine lastunabhängige Steuerung.

Maximale Leistung



Einfachste Bedienung

Die leichtgängige Proportional-Servosteuerung ermöglicht extrem präzise Bewegungen. Jede Funktion wird gezielt gesteuert und kann simultan mit anderen Bewegungen ausgeführt werden. Dadurch werden alle Arbeitszyklen vereinfacht und beschleunigt. Die sanfte und präzise Steuerung sorgt zusammen mit der perfekten Sicht auf die Umgebung für maximale Produktivität bei jedem Einsatz.

Optimaler Wirkungsgrad

Der PC80MR-3 ist für einen optimalen Wirkungsgrad mit einem Drehzahlsensor ausgestattet. Die Förderleistung der Hauptpumpe wird automatisch an die Motordrehzahl angepasst, dadurch hält das System auch bei hoher Last die Motordrehzahl konstant. Durch die „Power“- und „Economy“-Betriebsart hat der Fahrer die Wahl zwischen maximaler Leistung und minimalem Kraftstoffverbrauch.





Vielseitigkeit

Der PC80MR-3 wurde für Einsätze entwickelt, die eine kompakte Maschine mit hohen Grabkräften und maximaler Stabilität in beengten Einsatzumgebungen erfordern, wie z.B. beim Haus- und Straßenbau, auf innerstädtischen Baustellen oder beim Grabenaushub dicht an Wänden. Er verfügt über alle Vorteile eines herkömmlichen Hydraulikbaggers und bietet gleichzeitig extrem kompakte Abmessungen, die auch den Transport vereinfachen. Dieser flexible Kompaktbagger kann dank umfangreicher Ausrüstungen allen erforderlichen Einsatzbedingungen angepasst werden: Verschiedene Stiellängen, 450 oder 600 mm Stahlketten, 450 mm Gummiketten oder 450 mm Roadliner-Ketten stehen zur Wahl. Das leicht zu montierende Zusatzgegengewicht erhöht weiterhin die Hubkräfte.

Verrohrung für Anbaugeräte

Die 1- / 2-Wege-Zusatzhydraulik erlaubt den Betrieb von Anbaugeräten wie z.B. Hydraulikhammer oder schwenkbarem Grabenräumlöffel. Ein zusätzlicher Steuerkreis für die mehrfache hydraulische Betätigung der Anbaugeräte sowie Absperrventile für den Anbaugerätekreislauf sind optional erhältlich.



Einfache Wartung

Wartungsfreundlich

Dank der beiden weit öffnenden Motorhauben lässt sich der PC80MR-3 auch in beengten Umgebungen leicht warten. Hauptsteuerblock sowie Kraftstoff- und Hydrauliköltank sind leicht erreichbar unter der seitlichen Abdeckung angeordnet. Der Motor befindet sich unter der hinteren Haube und bietet guten Zugang zu allen regelmäßig zu wartenden Punkten. Der abgeschrägte Laufwerkrahmen verhindert, dass sich Verschmutzungen ansammeln können. Sicher anliegende O-Ring-Dichtungen in den Hydraulikverbindungen und staub- und wasserdichte DT-Steckverbinder für die Elektrik machen die Maschine zuverlässiger und ermöglichen einfache und schnelle Reparaturarbeiten.



Der Hauptschalter für die Batterie gehört zur Standardausrüstung



Hinterere Wartungsklappe für schnelle Motorinspektion und einfachen Zugang zu allen vom Boden aus zu erreichenden Wartungspunkten



Rechte Wartungsklappe ermöglicht einfachen Zugang zu Hauptsteuerblock, Kraftstofftank, Öltank und Werkzeugkasten

Komatsu Satellite Monitoring System



KOMTRAX™ ist ein innovatives Maschinenerfassungssystem, das dem Kunden große Zeit- und Kostensparnisse ermöglicht. Dank KOMTRAX™ ist jederzeit der genaue Standort der Maschine erfassbar. Die über das Internet zugänglichen Maschinendaten können genutzt werden, um Wartungseinsätze zu planen und die Einsatzeffizienz der Maschine zu maximieren.

KOMTRAX™ bietet u.a. folgende Funktionen:

- Erfassung des Betriebsstatus und Einsatzortes der Maschine
- Benachrichtigung bei unberechtigter Maschinennutzung oder unerwartetem Transport
- Versendung von Warnhinweisen per E-Mail

Weitere Informationen finden Sie im aktuellen KOMTRAX™-Prospekt bei Ihrem Komatsu-Händler.



Arbeitszeiterfassung - Die Arbeitszeitübersicht liefert präzise Angaben über die Motorlaufzeiten der Maschine. Es lässt sich genau ablesen, wann der Motor angelassen oder abgestellt wurde.



Flottenstandort - Anhand der Maschinenliste lässt sich auf einen Blick der Standort der Maschinen ablesen, auch wenn sie sich im Ausland befinden.



Benachrichtigungsfunktion - Warnhinweise der Maschine können über die KOMTRAX™-Internetseite eingesehen oder per E-Mail empfangen werden.



Gesteigerte Sicherheit - Mit Hilfe der Motorsperrfunktion lässt sich festlegen, wann die Maschine gestartet werden darf. Die Geofence-Funktion benachrichtigt den Maschinenbesitzer, sobald die Maschine einen festgelegten Einsatzbereich verlässt.

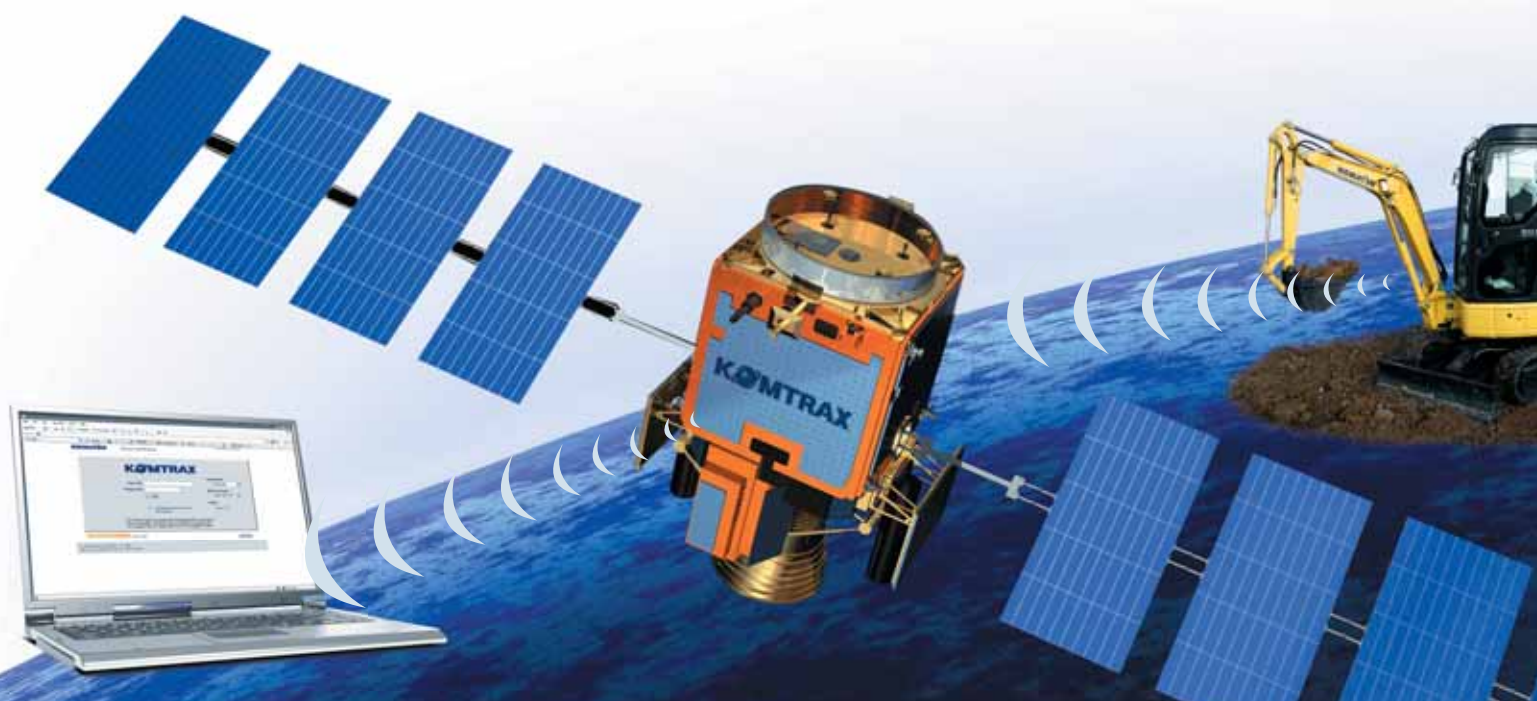

Technische Daten

MOTOR

Modell.....	Komatsu 4D98E-3ZSFB
Typ.....	Niederemissionsmotor mit Direkteinspritzung
Hubraum.....	3.318 cm ³
Bohrung × Hub.....	98 mm × 110 mm
Zylinderzahl.....	4
Motorleistung	
bei Nenndrehzahl.....	2.200 U/min
ISO 14396.....	47,4 kW / 64,4
SAE J1349.....	45,6 kW / 62,0
Max. Drehmoment/Drehzahl.....	237 Nm/1.400 U/min

BETRIEBSGEWICHT

Betriebsgewicht, inklusive 1.650 mm Stiel, 0,20 m³ Löffel (ISO 7451), Fahrer, Schmier- und Kühlmittel, gefülltem Kraftstofftank und Standardausrüstung (ISO 6016).

Bodenplatten	Breite	Betriebsgewicht Monoblockausleger
Stahl (450 mm)	2.250 mm	7.730 kg
Stahl (600 mm)	2.400 mm	7.910 kg
Gummi (450 mm)	2.250 mm	7.670 kg
Roadliner (450 mm)	2.250 mm	7.870 kg

FAHRANTRIEB

Steuerung.....	2 Bedienhebel/Pedale
Getriebe.....	hydrostatisch
Fahrmotoren.....	Axialkolbenmotoren
Max. Zugkraft.....	6.471 daN (6.600 kg)
Max. Fahrgeschwindigkeit Lo / Hi.....	2,9 km/h - 4,9 km/h
Feststellbremse.....	Lamellenbremse

LAUFWERK

Kettenspannung.....	Fett
Bodenplatten (je Seite).....	39
Stützrollen (je Seite).....	1
Laufrollen (je Seite).....	5
Bodendruck.....	0,34 kg/cm ²

SCHILD

Breite × Höhe.....	2.250 × 400 mm
Max. Hubhöhe über Boden.....	525 mm
Max. Einstechtiefe.....	460 mm

HYDRAULIKSYSTEM

Typ.....	Komatsu „CLSS“
Betriebsarten.....	2 (Power/Economy)
Hauptpumpen:	
Pumpe für.....	Ausleger, Stiel, Löffel und Fahrtrieb
Typ.....	Verstellkolbenpumpe
Std. Ölstrom.....	178 l/min
Pumpe für.....	Schwenkmotor und Schild
Typ.....	Zahnradpumpe
Std. Ölstrom.....	72 l/min
Zusatzkreislauf (optional).....	145 l/min
Einstellungen Überdruckventile:	
Schwenkmotor und Schild.....	20,0 MPa (204 kg/cm ²)
Fahrtrieb und Arbeitsausrüstung.....	26,5 MPa (270 kg/cm ²)
Losbrechkraft (ISO 6015).....	5.855 daN (5.970 kgf)
Reißkraft, 1.650 mm Stiel (ISO 6015).....	3.913 daN (3.990 kgf)

SCHWENKWERK

Typ.....	Hydraulikmotor
Untersetzung.....	doppeltes Planetenuntersetzungsgetriebe
Schmierung Drehkranz.....	Fettbad
Schwenkwerksbremse.....	automatisch, Scheibenbremse im Ölbad
Schwenkgeschwindigkeit.....	10,2 U/min

ELEKTRISCHE ANLAGE

Betriebsspannung.....	12 V
Batterie.....	120 Ah
Lichtmaschine.....	80 A
Anlasser.....	3 kW

FÜLLMENGEN

Kraftstofftank.....	110 l
Kühlsystem.....	18 l
Motoröl.....	12,5 l
Hydrauliköltank.....	65 l

KABINE

Schallisolierte Allwetterkabine mit Sicherheitsglas, hochstellbarer Frontscheibe, Dachfenster mit Schutzgitter, Schiebetür mit Schloss, Scheibenwischer, Hupe, vielfach einstellbarem Fahrersitz, Steuerungssystem, Armaturenbrett, einstellbarem Steuerhebel und Belüftung mit außenliegender Luftzufuhr.

UMWELT

Vibrationspegel (EN 12096:1997)*	
Hand-Arm-Vibrationen.....	≤ 2,5 m/s ² (Unsicherheit K = 1,2 m/s ²)
Ganzkörper-Vibrationen.....	≤ 0,5 m/s ² (Unsicherheit K = 0,2 m/s ²)

* zur Gefährdungsbeurteilung gem. 2002/44/EC siehe ISO/TR 25398:2006.

ABMESSUNGEN

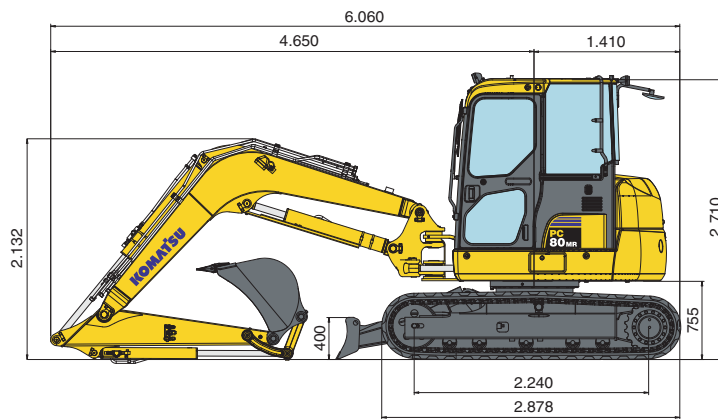
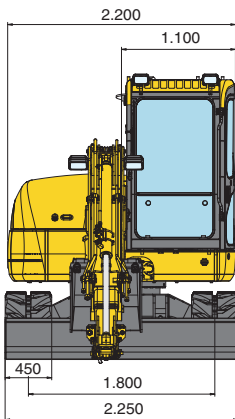
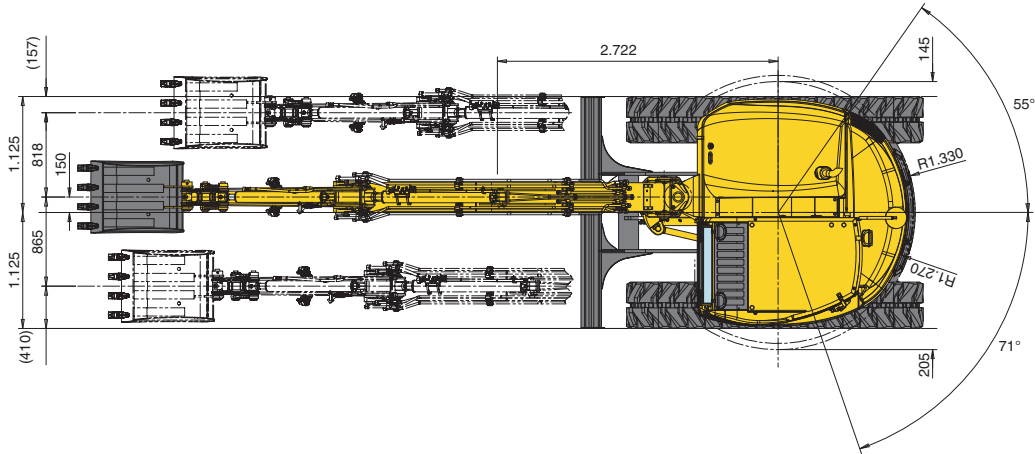

Löffelvolumen (ISO 7451)	m³	0,086	0,128	0,171	0,2	0,232	0,265
Löffelbreite	mm	300	400	500	600	700	800
Löffelgewicht	kg	120	130	142	155	168	180

MONOBLOCKAUSLEGER

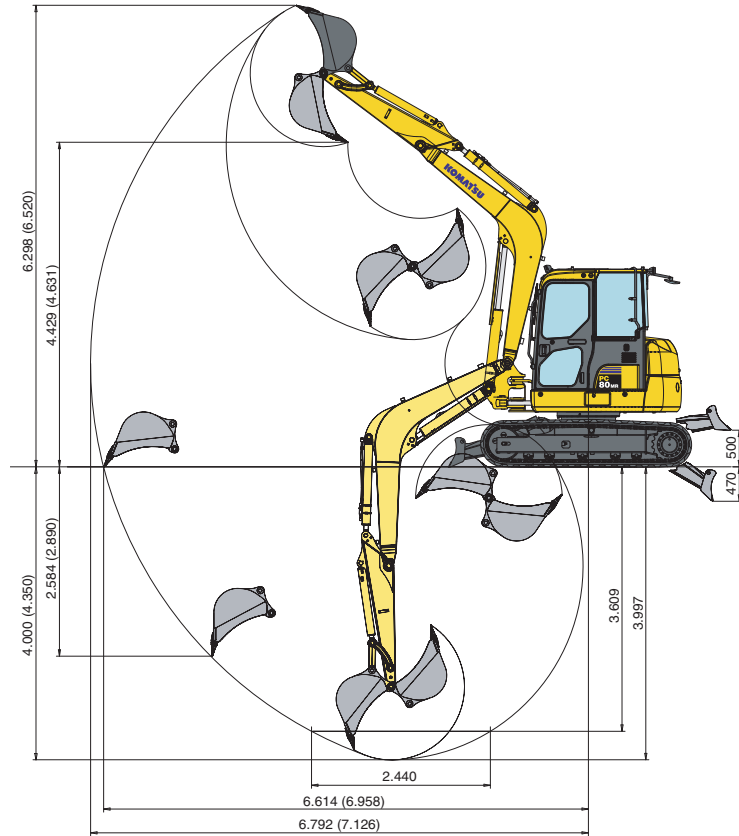

VERSTELLAUSLEGER

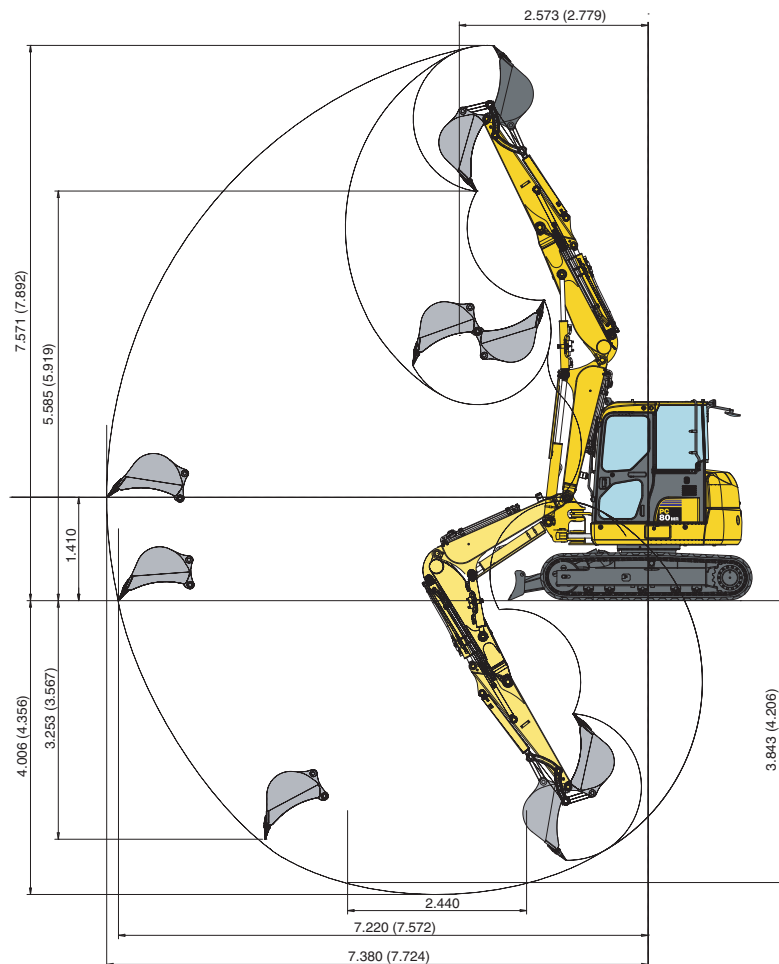

HUBKRAFTTABELLE MONOBLOCKAUSLEGER / MIT ABGESENKTEM SCHILD

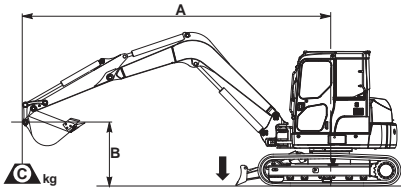

- A – Reichweite von Mitte Schwenklager
- B – Lasthakenhöhe
- C – Die Hubkraftangabe gilt mit angebaurem Löffel (175 kg), Koppel und Schwinge

- Hubkraftangabe parallel zur Fahrwerkschwenklängsrichtung
- Hubkraftangabe über Seite bzw. bei 360° Drehung
- Zulässige Last bei größter Ausladung

Wenn Löffel, Löffelaufnahme oder Zylinder abgebaut werden, erhöht sich die Hubkraft um die entsprechenden Gewichte.

Stiellängen	B	A	Zusatz- gegengewicht			5,0 m		4,0 m		3,0 m	
1.650 mm		4,5 m	---	*1.560	1.090	---	---	*1.470	*1.460	*1.300	*1.300
		3,0 m	---	*1.580	770	*1.600	940	*1.770	1.390	*2.180	*2.180
		1,5 m	---	*1.640	680	*1.890	880	*2.480	1.260	*3.640	1.930
		0,0 m	---	*1.730	710	*2.050	840	*2.840	1.180	*4.260	1.830
		-1,5 m	---	*1.830	910	---	---	*2.510	1.180	*3.700	1.850
1.650 mm		4,5 m	+ 230 kg	*1.560	1.140	---	---	*1.470	*1.460	*1.300	*1.300
		3,0 m	+ 230 kg	*1.580	820	*1.600	990	*1.770	1.460	*2.180	*2.180
		1,5 m	+ 230 kg	*1.640	720	*1.890	940	*2.480	1.330	*3.640	2.040
		0,0 m	+ 230 kg	*1.730	750	*2.050	890	*2.840	1.250	*4.260	1.930
		-1,5 m	+ 230 kg	*1.830	960	---	---	*2.510	1.250	*3.700	1.960
2.000 mm		4,5 m	---	*1.400	930	*1.380	950	*1.200	*1.200	*900	*900
		3,0 m	---	*1.330	680	*1.440	950	*1.540	1.410	*1.690	*1.690
		1,5 m	---	*1.410	610	*1.770	890	*2.290	1.280	*3.670	1.990
		0,0 m	---	*1.580	630	*2.020	830	*2.790	1.170	*4.300	1.820
		-1,5 m	---	*1.690	780	*1.840	820	*2.640	1.150	*3.960	1.820
2.000 mm		4,5 m	+ 230 kg	*1.400	980	*1.380	1.010	*1.200	1.200	*900	*900
		3,0 m	+ 230 kg	*1.330	730	*1.440	1.000	*1.540	1.480	*1.690	*1.690
		1,5 m	+ 230 kg	*1.410	650	*1.770	940	*2.290	1.350	*3.670	2.090
		0,0 m	+ 230 kg	*1.580	670	*2.020	880	*2.790	1.240	*4.300	1.920
		-1,5 m	+ 230 kg	*1.690	830	*1.840	870	*2.640	1.220	*3.960	1.920

Die Angaben gemäß ISO Standard 10567. Die Hubkraftangaben beinhalten höchstens 87% der hydraulischen Hubkraft und 75% der Kipplast. Hydraulikbagger, die im Hebezeugbetrieb eingesetzt werden, müssen den jeweiligen regionalen Vorschriften entsprechen und mit Rohrbruchsicherungen (Ausleger und Stiel) sowie mit einer Überlastwarneinrichtung gemäß EN474-5 ausgestattet werden.

- Die hydraulische Hubkraft (*) wird durch die Kapazität der Hydraulik begrenzt.
- Für die Hubleistungen nimmt man an, dass das Fahrzeug auf festem und ebenem Untergrund steht.
- Der Lastanschlagpunkt ist ein angenommener Haken hinter der Schaufel.

Hubkrafttabelle

HUBKRAFTTABELLE MONOBLOCKAUSLEGER / MIT ANGEHOBENEM SCHILD

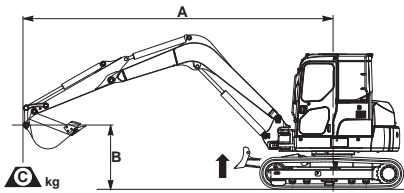

- A – Reichweite von Mitte Schwenklager
- B – Lasthakenhöhe
- C – Die Hubkraftangabe gilt mit angebautem Löffel (175 kg), Koppel und Schwinde

- Hubkraftangabe parallel zur Fahrwerksrichtung
- Hubkraftangabe über Seite bzw. bei 360° Drehung
- Zulässige Last bei größter Ausladung

Wenn Löffel, Löffelaufnahme oder Zylinder abgebaut werden, erhöht sich die Hubkraft um die entsprechenden Gewichte.

Stiellängen	A B	Zusatz- gegengewicht			5,0 m		4,0 m		3,0 m	
1.650 mm	4,5 m	---	1.330	1.090	---	---	*1.470	*1.460	*1.300	*1.300
	3,0 m	---	960	770	1.160	940	1.720	1.390	*2.180	*2.180
	1,5 m	---	850	680	1.100	880	1.580	1.260	2.480	1.930
	0,0 m	---	890	710	1.050	840	1.490	1.180	2.370	1.830
	-1,5 m	---	1.130	910	---	---	1.490	1.180	2.400	1.850
1.650 mm	4,5 m	+ 230 kg	1.400	1.140	---	---	*1.470	*1.460	*1.300	*1.300
	3,0 m	+ 230 kg	1.010	820	1.210	990	1.770	1.460	*2.180	*2.180
	1,5 m	+ 230 kg	900	720	1.160	940	1.660	1.330	2.600	2.040
	0,0 m	+ 230 kg	930	750	1.110	890	1.560	1.250	2.460	1.930
	-1,5 m	+ 230 kg	1.190	960	---	---	1.560	1.250	2.510	1.960
2.000 mm	4,5 m	---	1.140	930	1.170	950	*1.200	*1.200	*900	*900
	3,0 m	---	850	680	1.170	950	*1.540	1.410	*1.690	*1.690
	1,5 m	---	770	610	1.100	890	1.590	1.280	2.550	1.990
	0,0 m	---	790	630	1.030	830	1.480	1.170	2.350	1.820
	-1,5 m	---	980	780	1.030	820	1.460	1.150	2.350	1.820
2.000 mm	4,5 m	+ 230 kg	1.190	980	1.230	1.010	*1.200	*1.200	*900	*900
	3,0 m	+ 230 kg	900	730	1.220	1.000	*1.540	1.480	*1.690	*1.690
	1,5 m	+ 230 kg	810	650	1.160	940	1.670	1.350	2.660	2.090
	0,0 m	+ 230 kg	840	670	1.100	880	1.560	1.240	2.470	1.920
	-1,5 m	+ 230 kg	1.030	830	1.090	870	1.530	1.220	2.470	1.920

Die Angaben gemäß ISO Standard 10567. Die Hubkraftangaben beinhalten höchstens 87% der hydraulischen Hubkraft und 75% der Kipplast. Hydraulikbagger, die im Hebezeugbetrieb eingesetzt werden, müssen den jeweiligen regionalen Vorschriften entsprechen und mit Rohrbruchsicherungen (Ausleger und Stiel) sowie mit einer Überlastwarneinrichtung gemäß EN474-5 ausgestattet werden.

- Die hydraulische Hubkraft (*) wird durch die Kapazität der Hydraulik begrenzt.
- Für die Hubleistungen nimmt man an, dass das Fahrzeug auf festem und ebenem Untergrund steht.
- Der Lastanschlagpunkt ist ein angenommener Haken hinter der Schaufel.

HUBKRAFTTABELLE VERSTELLAUSLEGER / MIT ANGEHOBENEM SCHILD

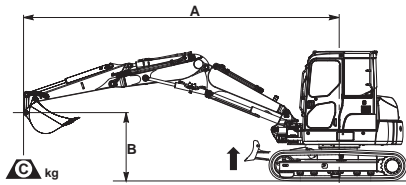

- A – Reichweite von Mitte Schwenklager
- B – Lasthakenhöhe
- C – Die Hubkraftangabe gilt mit angebaute Löffel (175 kg), Koppel und Schwinde

- Hubkraftangabe parallel zur Fahrwerkschwenklängsrichtung
- Hubkraftangabe über Seite bzw. bei 360° Drehung
- Zulässige Last bei größter Ausladung

Wenn Löffel, Löffelaufnahme oder Zylinder abgebaut werden, erhöht sich die Hubkraft um die entsprechenden Gewichte.

Stiellängen	B	A	Zusatz- gegengewicht			5,0 m		4,0 m		3,0 m	
1.650 mm		4,5 m		730	710	880	850	1.400	1.350	*2.370	2.310
		3,0 m		530	510	840	810	1.270	1.220	2.080	1.990
		1,5 m		460	450	750	720	1.070	1.030	-	-
		0,0 m		480	470	690	670	980	940	*1.570	1.500
		-1,5 m		610	590	700	680	1.000	960	1.640	1.560
1.650 mm		4,5 m	+ 230 kg	820	790	980	950	1.530	1.470	*2.370	*2.370
		3,0 m	+ 230 kg	600	590	940	910	1.400	1.350	2.280	2.170
		1,5 m	+ 230 kg	540	520	850	820	1.200	1.150	-	-
		0,0 m	+ 230 kg	560	540	790	760	1.110	1.070	*1.580	*1.580
		-1,5 m	+ 230 kg	700	680	800	770	1.130	1.080	1.840	1.740
2.000 mm		4,5 m		620	620	910	880	1.430	1.390	*1.790	*1.790
		3,0 m		460	450	850	830	1.300	1.260	2.190	2.090
		1,5 m		410	400	750	730	1.090	1.050	*940	*940
		0,0 m		420	410	680	650	970	930	1.530	1.460
		-1,5 m		520	500	670	650	960	930	1.580	1.500
2.000 mm		4,5 m	+ 230 kg	710	680	1.010	970	1.560	1.510	2.390	*1.790
		3,0 m	+ 230 kg	530	520	950	920	1.440	1.380	2.190	2.280
		1,5 m	+ 230 kg	480	460	850	820	1.220	1.170	*940	*940
		0,0 m	+ 230 kg	490	480	780	750	1.100	1.050	1.730	1.640
		-1,5 m	+ 230 kg	600	580	770	740	1.090	1.050	1.780	1.690

Die Angaben gemäß ISO Standard 10567. Die Hubkraftangaben beinhalten höchstens 87% der hydraulischen Hubkraft und 75% der Kipplast. Hydraulikbagger, die im Hebezeugbetrieb eingesetzt werden, müssen den jeweiligen regionalen Vorschriften entsprechen und mit Rohrbruchsicherungen (Ausleger und Stiel) sowie mit einer Überlastwarneinrichtung gemäß EN474-5 ausgestattet werden.

- Die hydraulische Hubkraft (*) wird durch die Kapazität der Hydraulik begrenzt.
- Für die Hubleistungen nimmt man an, dass das Fahrzeug auf festem und ebenem Untergrund steht.
- Der Lastanschlagpunkt ist ein angenommener Haken hinter der Schaufel.

Kompaktbagger

PC80MR-3

Standardausrüstung

- ROPS (ISO 3471) / FOPS (ISO 10262)
- Kabine mit Heizung
- Monoblockausleger mit Hubzylinderschutz
- 1.650 mm Stiel
- 450 mm Stahlbodenplatten
- Schild, 2.250 mm
- Hupe
- Vielfach verstellbarer Fahrersitz mit Sicherheitsgurt
- KOMTRAX™ - Komatsu Satellite Monitoring System
- Instrumente:
 - Betriebsstundenzähler
 - LCD-Kraftstoffanzeige
 - LCD-Kühlwassertemperaturanzeige
- Fahrstufe
- Betriebsart
- Anzeigen für: Verschmutzung Luftfilter, Hydraulikölfilter, sowie Motoröldruck, Lichtmaschine, Vorglühen, Fahrstufe
- Interne 12 V Stromversorgung
- Arbeitsscheinwerfer am Ausleger
- Rohrbruchsicherungen an Ausleger-, Stiel- und Schildzylinder
- Überlastwarneinrichtung
- Fahralarm
- Zweifach-Trockenluftfilter
- Rückspiegel (rechts)
- 1- / 2-Wege-Zusatzhydraulik
- Batterie Hauptschalter

Sonderausrüstung

- Verstellausleger (mit Verstellzylinder)
- Klimaanlage
- 2.000 mm Stiel
- 600 mm Stahlbodenplatten
- Gummiketten
- Roadliner-Bodenplatten
- Radio
- Arbeitsscheinwerfer hinten auf der Kabine
- 1 Arbeitsscheinwerfer vorn auf der Kabine
- 2 Arbeitsscheinwerfer vorn auf der Kabine
- Zusatzscheinwerfer Ausleger
- Außenspiegel Heck (links)
- Zusatzhydraulikkreislauf für Anbaugeräte mit bis zu 3 Funktionen
- Verrohrung für Schnellwechsler
- Komatsu-Löffel (300 - 800 mm)
- Grabenräumlöffel (1.500 mm)
- Trapezlöffel (1.650 mm / 52°)
- Zusatzgegengewicht 230 kg
- Rundumleuchte
- Koppel mit Lasthaken
- Absperrhahn für Anbaugerätekreislauf
- Druckregelventil für Anbaugeräte
- Betankungspumpe

Ihr Komatsu-Partner:

KOMATSU

**Komatsu Europe
International NV**

Mechelsesteenweg 586
B-1800 VILVOORDE (BELGIUM)
Tel. +32-2-255 24 11
Fax +32-2-252 19 81
www.komatsu.eu

WGSS005805 07/2014

Materials and specifications are subject to change without notice.
KOMATSU is a trademark of Komatsu Ltd. Japan.