

KOMATSU

PC
138us

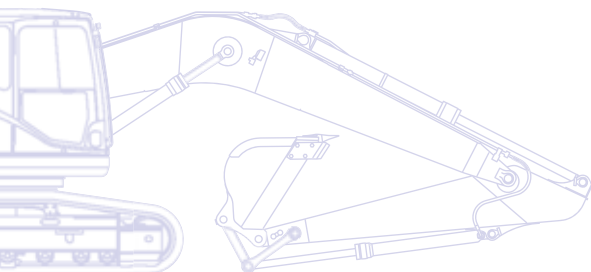

Hydraulikbagger **PC138US-10**



MOTORLEISTUNG
72,6 kW / 98,7 PS @ 2.050 U/min

BETRIEBSGEWICHT
13.700 - 14.870 kg

LÖFFELVOLUMEN
max. 0,72 m³

Auf einen Blick

Mit seinem kleinen Heckschwenkradius ist der PC138US-10 von Komatsu perfekt für Einsätze auf engstem Raum geeignet. Mit seinen kurzen Schwenkradien kann er an Orten arbeiten, wo konventionelle Hydraulikbagger ein Sicherheitsrisiko darstellen würden. Der PC138US-10 mit einem Motor gemäß EU Stufe IIIB/EPA Tier 4 Interim ist die erste Wahl für Straßenbau, Arbeiten auf Brücken oder im innerstädtischen Einsatz und bietet dabei die Leistung, die Sie von einem Standardbagger erwarten können.

Erstklassiger Fahrerkomfort

- Luftgefederter Fahrersitz mit Sitzheizung
- Geräuscharmes Design
- Vibrationsarme Bauweise
- Großer, hochauflösender Breitbild-Monitor
- Erhöhter Fahrerkomfort

Leistungsstark und umweltfreundlich

- Verbrauchsarmer Motor gem. EU Stufe IIIB/EPA Tier 4 Interim
- Kraftstoffsparende Motor- und Hydrauliktechnologie
- Einstellbare Eco-Anzeige und Leerlaufwarnung
- Weniger Verschmutzung

Extrem vielseitig

- Optimale Einsatzflexibilität
- 6 wählbare Betriebsarten
- Große Variantenvielfalt
- Enorme Vielseitigkeit – ab Werk
- Optimale 3D-Feinsteuerbarkeit



PC138US-10

MOTORLEISTUNG
72,6 kW / 98,7 PS @ 2.050 U/min

BETRIEBSGEWICHT
13.700 - 14.870 kg

LÖFFELVOLUMEN
max. 0,72 m³



Bewährte Komatsu-Qualität

- Zuverlässig und effizient
- Robuste Bauweise
- Qualitätskomponenten von Komatsu
- Flächendeckendes Händlernetzwerk für effizienten Kundendienst

Maximale Sicherheit

- Safe SpaceCab™ Fahrerhaus, mit ROPS gemäß ISO 12117-2:2008
- Rückfahrkamerasystem
- Sicherer Arbeitsplatz
- Sicherer Zugang zum Fahrerhaus, einfache Wartung
- FOPS (Falling Object Protection System) (optional)

KOMTRAX

Komatsu Wireless
Monitoring System

**KOMATSU
CARE™**

Das kostenlose Wartungs-
programm für Komatsu-Kunden

Extrem vielseitig

Breites Einsatzspektrum

Leistungsstark und präzise: Der Komatsu PC138US-10 wird allen Anforderungen mit Leichtigkeit gerecht. Mit dem Komatsu-Hydrauliksystem sind höchste Produktivität und optimale Bedienbarkeit garantiert.

6 wählbare Betriebsarten

Power-, Hub-, Hammer-, Economy-, Anbaugeräte-Power-, und Anbaugeräte-Economy-Modus gewährleisten, dass der PC138US-10 die notwendige Leistung mit minimalem Kraftstoffverbrauch liefert. In der Economy-Betriebsart lassen sich Leistung und Kraftstoffverbrauch optimal an die Einsatzanforderungen anpassen. Über das zukunftsweisende Breitbild-Monitoringsystem kann der Ölstrom der Zusatzhydraulik bequem eingestellt werden.

Große Variantenvielfalt

Dank der Vielzahl der erhältlichen Ausrüstungen – wie beispielsweise Roadliner-Gummibodenplatten und Planierschild – kann der PC138US-10 perfekt an jede Anforderung hinsichtlich Einsatz oder Transport angepasst werden.

Enorme Vielseitigkeit – ab Werk

Ein serienmäßiger, pedalgesteuerter und über Schiebetaster auf dem Joystick proportional gesteuerter zusätzlicher Hydraulikkreislauf verleiht dem PC138US-10 optimale Einsatzvielfalt. Zehn individuell konfigurierbare Speichereinstellungen für Anbaugeräte können hinterlegt werden. In Kombination mit der serienmäßigen Vorbereitung für hydraulische Schnellwechsler wird das Wechseln von Anbaugeräten zum Kinderspiel. Für Anbaugeräte, die eine zweite Hydraulikfunktion benötigen, ist ab Werk eine weitere Hydraulikleitung erhältlich.

Minimaler Heckschwenkradius und maximale Standfestigkeit

Die rundum abgerundete Oberwagenstruktur des PC138US-10 ermöglicht geringsten Überstand über die Ketten beim Schwenken. Mit seinem äußerst geringen Heckschwenkradius ist er bestens für Einsätze auf engstem Raum geeignet, insbesondere im innerstädtischen Bereich, im Straßenbau sowie in der Forstwirtschaft und bei Abbrucharbeiten. Die Kombination aus großem Arbeitsbereich und höchster Standfestigkeit machen diesen Bagger zur idealen Wahl für Einsätze, die eine lange Reichweite erforderlich machen, wie etwa Einsätze am Hang oder im Abbruch. Die große Ausschütthöhe ermöglicht leichtes und effizientes Verladen des Materials.





Leistungsstark und umweltfreundlich

Neue Motorentechologie von Komatsu

Der Komatsu SAA4D95LE-6 Motor leistet 72,6 kW/98,7 PS und erfüllt die Emissionsvorgaben gem. EU Stufe IIIB/EPA Tier 4 Interim. Turbolader, direkte Kraftstoffeinspritzung mit Hochdruck Common Rail, Ladeluftkühlung und die gekühlte Abgasrückführung sorgen für maximale Leistung, höchste Kraftstoffeffizienz und Unterschreitung der geltenden Emissionsvorschriften.

Kraftstoffsparende Motor- und Hydrauliktechnologie

Der PC138US-10 ist mit einer variablen Pumpen-Motorsteuerung und einer Niedrig-Leerlauf-Automatik ausgestattet. Die neue Motor- und Pumpensteuerung reduziert erheblich den Kraftstoffverbrauch und garantiert gleichzeitig Effizienz und Feinsteuerbarkeit sowohl einfacher als auch überlagernder Bewegungen.

Komatsu Diesel-Oxidationskatalysator (KDOC)

Dieser einfache und hocheffiziente Diesel-Oxidationskatalysator erfordert keine Regenerationsphasen und vereinfacht die Motorsteuerung. Der integrierte Hochleistungs-Abgasschalldämpfer senkt den Motorgeräuschpegel.

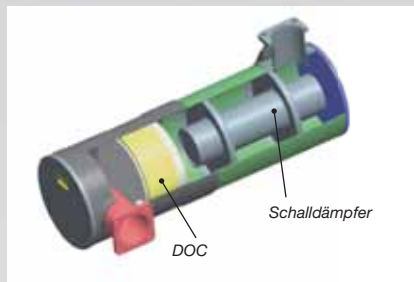

Abgasrückführung (AGR)

Die gekühlte Abgasrückführung ist eine marktübliche Komponente der Komatsu-Motoren. Die verbesserte Leistung des AGR-Systems reduziert NOx-Emissionen auf ein Minimum und sorgt gleichzeitig für eine gesteigerte Motorleistung.

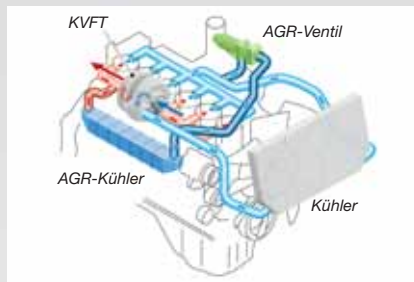

Komatsu Turbolader mit Ladedruckregelung (KVFT)

Über ein Ventil wird die Geschwindigkeit des Turbinenrads auf der Abgasseite geregelt und so gleichzeitig der Luftstrom auf der Ansaugseite an die jeweiligen Bedingungen und Motordrehzahlen angepasst. Das Ergebnis sind geringere Emissionen bei unverminderter Motorleistung.

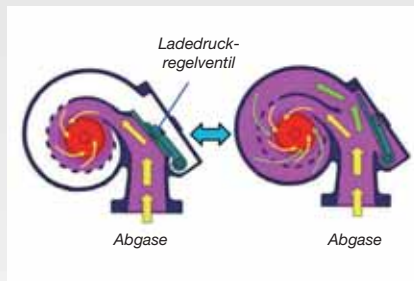

Komatsu Kurbelgehäuseentlüftung (KCCV)

Die Abgase des Kurbelgehäuses (sog. Durchblasgase) werden durch den CCV-Filter geleitet. Der aus den Abgasen gefilterte Ölnebel gelangt zurück ins Kurbelgehäuse. Die gefilterten Gase werden der Verbrennung zugeführt.

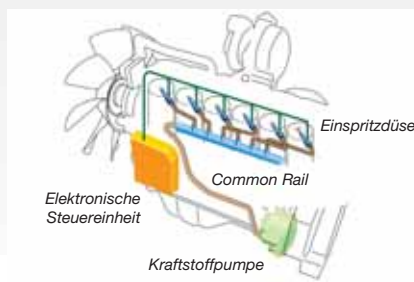

High-Pressure Common Rail (HPCR)

Die Computersteuerung der mehrstufigen Hochdruck-Common-Rail-Kraftstoffeinspritzung sorgt dafür, dass jederzeit nur die exakt benötigte Menge verdichteter Kraftstoff in die Verbrennungskammer gelangt. So wird garantiert, dass der Kraftstoff vollständig verbrennt und saubere Abgase ausgestoßen werden.



Weniger Verschmutzung

Der PC138US-10 ist serienmäßig mit einer einfach zu bedienenden und selbstabschaltenden Betankungspumpe versehen. Um ein Auslaufen oder ein Entzünden an heißen Komponenten zu verhindern, sind ein spezieller Überlaufschutz und Spezialschäume verbaut.



Technologien zur Steigerung der Kraftstoffeffizienz

Die wählbare Motorbetriebsart und die einstellbare Leerlaufabschaltung tragen maßgeblich zur Senkung des Kraftstoffverbrauchs bei. Die Eco-Anzeige gibt dem Fahrer aktiv Empfehlungen für einen noch kraftstoffeffizienteren Betrieb.



Aktive Empfehlungen für kraftstoffsparenden Betrieb



Menü Eco-Anzeige

Erstklassiger Fahrerkomfort

Neu entwickeltes, komfortables Fahrerhaus

Das neu entwickelte, komfortable Fahrerhaus ist serienmäßig mit einem luftgefederten und beheizten Fahrersitz mit hoher Rückenlehne ausgestattet. Vielfältige Einstellmöglichkeiten, wie Sitzhöhe, Position der Armlehne oder der Bedienkonsole, ermöglichen es jedem Fahrer, die für ihn bequemste Sitzposition herzustellen. Die große Kabine erlaubt es auch, die Rückenlehne des Fahrersitzes samt Kopfstütze vollständig umzulegen.

Erhöhter Fahrerkomfort

Mit einem Audioanschluss (MP3-Anschluss), 12 V und 24 V Stromversorgung und mehr Ablagefläche im Innenraum bietet das Fahrerhaus maximalen Fahrerkomfort. Die serienmäßige Klimaautomatik – mit wenigen Handgriffen am Monitor-system einstellbar – gewährleistet ein gleichbleibendes Wohlfühlklima im Fahrerhaus.

Geräuscharmes Design

Die Hydraulikbagger der Serie 10 von Komatsu haben geringste Außen-geräuschpegel und sind insbesondere für Arbeiten auf engstem Raum oder innerstädtische Einsätze bestens geeignet. Dank der reduzierten Lüfterdrehzahl, dem großvolumigen Kühler sowie der optimalen Anordnung von Dämmmaterialien liegt der Geräuschpegel im Fahrerhaus auf PKW-Niveau.

Vibrationsarme Bauweise

Die maschineneigene Standsicherheit des PC138US-10 in Kombination mit der verwindungssteifen Bauweise und der auf mehrschichtigen, gefederten Viskosedämpfern gelagerten Kabine reduzieren spürbar die Vibrationen am Fahrersitz.



Audioanschluss (MP3-Anschluss)



Joysticks mit Proportionalsteuerung für Anbaugeräte



DeLuxe Komfort-Fahrersitz

Großer, hochauflösender Breitbild-Monitor

Mit dem selbsterklärend aufgebauten Monitorsystem hat der Fahrer Zugriff auf alle wichtigen Daten und Einstellmöglichkeiten des EMMS (Equipment Management and Monitoring System). Über das individuell anpassbare, 25-sprachige Monitorsystem sind alle wichtigen Maschinendaten auf einen Blick einsehbar. Die einfache, intuitive Bedienung erleichtert dem Fahrer den Zugriff auf eine Vielzahl von weiteren Funktionen und Betriebsparametern. Ein sicheres, planvolles und flüssiges Arbeiten wird so erst möglich.

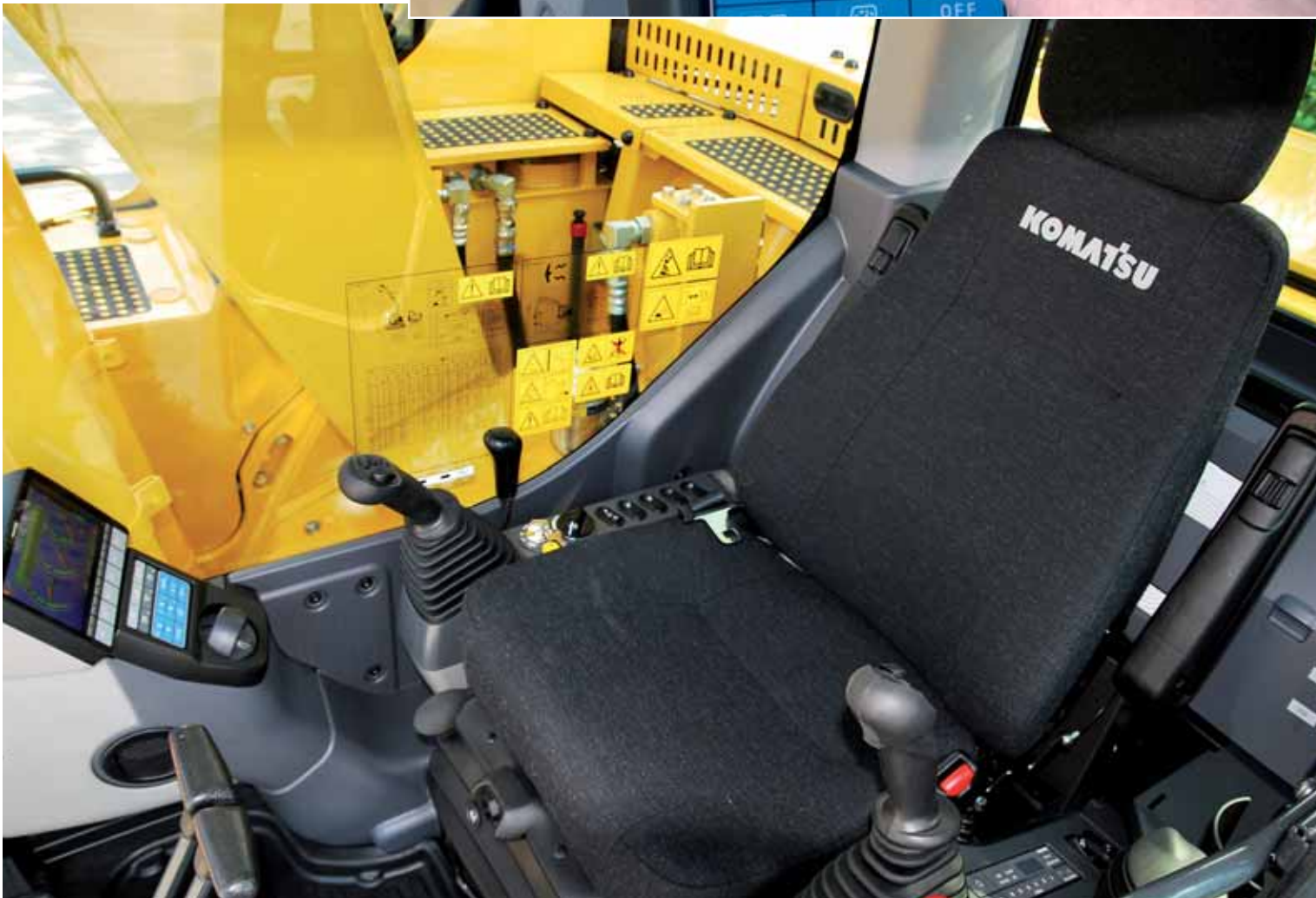

Maximale Sicherheit

Sicherer Einsatz auf engstem Raum

Dank der abgerundeten Oberwangenstruktur kann die Maschine auch auf begrenztem Raum oder in der Nähe von Hindernissen arbeiten. Durch die kompakte Kurzheckbauweise kann sich der Fahrer vollkommen auf seine Aufgabe konzentrieren, ohne sich um den Heckbereich der Maschine Gedanken machen zu müssen.

Safe SpaceCab™-Fahrerhaus

Die neue Kabine mit ROPS gemäß ISO 12117-2:2008 schützt den Fahrer optimal. Röhrenförmige Verstärkungen in der Kabinenstruktur bieten eine hohe Festigkeit und können bei einem Unfall die Aufprallenergie bestmöglich abfangen. Auch bei einem Überschlag der Maschine bleibt ein angeschnallter Fahrer im sicheren Bereich. Der Komatsu PC138US-10 kann optional mit einem FOPS-Dachschutz und schwenkbarem Frontschutz gemäß ISO 10262 Stufe 2 ausgestattet werden.

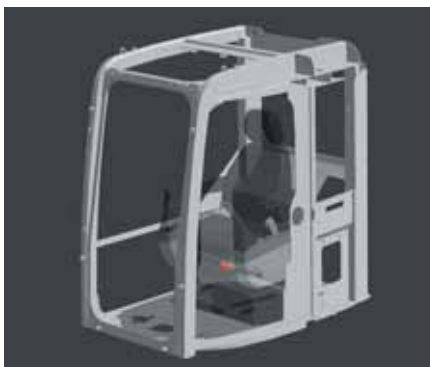

Safe SpaceCab™-Fahrerhaus

Sicherer Arbeitsplatz

Die Sicherheitsausstattung des Komatsu PC138US-10 entspricht den neuesten Industrienormen und gewährleistet größtmögliche Sicherheit außerhalb und innerhalb der Maschine. Der akustische Fahralarm erhöht zusätzlich die Sicherheit am Einsatzort. Die extrem rutsch- und verschleißfesten Oberflächen der Trittstufen geben optimalen Halt beim Zugang zur Maschine.

Rückfahrkamerasystem

Über einen Breitbildmonitor bietet das serienmäßige Rückfahrkamerasystem eine hervorragende Sicht auf den hinteren Arbeitsbereich. Große Spiegel an den Seiten verbessern Sicht und Sicherheit zusätzlich und entsprechen den neuesten ISO-Vorschriften.



Große Handläufe

Kleiner Heckschwenkradius

1,48 m – Dank der abgerundeten Kurzheckbauweise muss der Fahrer nicht permanent das Maschinenheck im Auge behalten, wie es bei konventioneller Bauweise der Fall ist.

Kleiner Frontschwenkradius

1,98 m – Der Auslegerhubwinkel des PC138US-10 ist größer als bei einem Bagger konventioneller Bauweise – der vordere Schwenkradius hingegen ist geringer.



Rückfahrkamerasystem

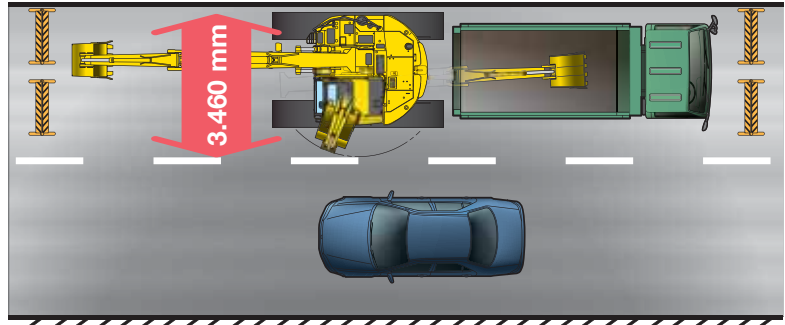

Die Maschine ragt beim Einsatz im Straßenbau nur minimal auf die gegenüberliegende Fahrbahn. Somit kann ein Muldenkipper näher an den Ketten der Maschine platziert werden.



Bewährte Komatsu-Qualität

Zuverlässig und effizient

Produktivität ist der Schlüssel zum Erfolg. Daher werden alle Hauptkomponenten des PC138US-10 von Komatsu entwickelt und hergestellt. Entscheidende Maschinenfunktionen sind perfekt aufeinander abgestimmt, was hochzuverlässige und produktive Maschineneinsätze garantiert.

Robuste Bauweise

Extrem robuste Bauweise, lange Haltbarkeit und exzellenter Kundendienst – für diese Werte steht jede Komatsu-Maschine. Einteilige Plattenstrukturen und Gussteile sorgen für eine optimale Lastverteilung. Hochverschleißfeste Verstärkungen an der Stielunterseite schützen die Arbeitsausrüstung vor äußeren Beschädigungen.

Qualitätskomponenten von Komatsu

Komatsu-Maschinen werden mit Hilfe modernster Computertechnologie entwickelt, in umfassenden Testreihen geprüft und entsprechen den höchsten Einsatzanforderungen und Qualitätsansprüchen.

Flächendeckendes Händlernetzwerk für effizienten Kundendienst

Das flächendeckende Händlernetzwerk von Komatsu bietet exzellenten Service und unterstützt Kunden beim erfolgreichen Flottenmanagement. An Kundenwünsche angepasste Wartungspakete und kürzeste Lieferzeiten von Ersatzteilen sorgen für höchste Produktivität und Leistungsfähigkeit Ihrer Komatsu-Maschine.





Komatsu Wireless Monitoring System

Der einfache Weg zu maximaler Produktivität

KOMTRAX™ ist das Modernste, was die Wireless Monitoring Technologie zu bieten hat. Das System liefert eine Vielzahl an Informationen und ebnet damit den Weg für Spitzenleistungen Ihres Maschinenparks. Durch vorausschauende Planung präventiver Wartungsmaßnahmen lässt sich die Effizienz Ihres Unternehmens mit KOMTRAX™ erheblich steigern.

Information

Sie erhalten schnelle Antworten auf alle Fragen, die Ihre Maschinen betreffen: Was machen diese gerade, wann sind sie im Einsatz, wo befinden sie sich, wie können sie effizienter eingesetzt werden und wann steht die nächste Wartung an? Per Satellit gelangen die Daten der Maschine auf Ihren Computer und zum Distributor, der so stets informiert ist und für Expertenanalysen und Rückmeldung zur Verfügung steht.

Komfort

Mit KOMTRAX™ lässt sich Ihre Flotte bequem über das Internet verwalten – egal, wo Sie sich gerade befinden. Die ausgewerteten Daten werden zusammengefasst und übersichtlich in Form von Karten, Listen oder Diagrammen dargestellt. Dies ermöglicht Ihnen die vorausschauende Planung von Wartungseinsätzen, die rechtzeitige Beschaffung von Ersatzteilen oder eine erste Fehlersuche bevor die Komatsu-Techniker am Einsatzort eintreffen.



Wissen ist Macht

Die detaillierten Informationen, die KOMTRAX™ rund um die Uhr zur Verfügung stellt, ermöglichen Ihnen eine bessere tägliche und langfristige Einsatzplanung. Probleme werden erkannt, bevor sie auftreten, Wartungseinsätze können aufeinander abgestimmt und Stillstandzeiten auf ein Minimum reduziert werden. So sind Ihre Maschinen immer da, wo sie hingehören – im Einsatz auf der Baustelle.

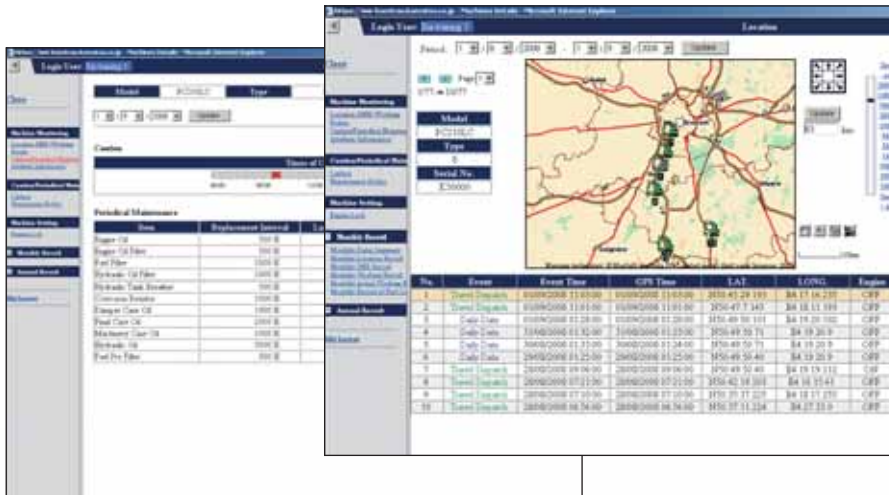

In einer Webanwendung auf der geschützten Internetseite lassen sich mittels zahlreicher Suchparameter die jeweils relevanten Maschineninformationen filtern; z.B. Maschinenauslastung, Betriebsstundenzahl und verschiedene Warnhinweise.

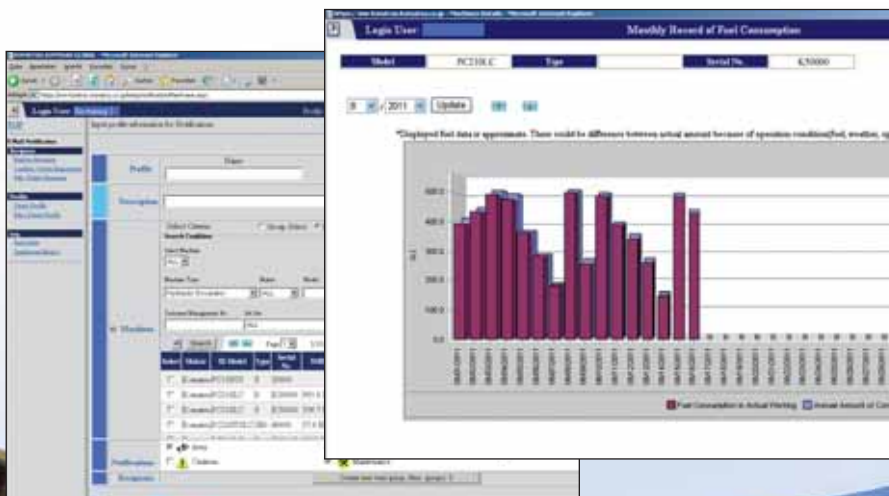

Ein einfach lesbares Diagramm stellt den Kraftstoffverbrauch der Maschine dar und unterstützt Sie bei der Berechnung von Kraftstoffkosten und Planung von Betankungsfahrten.

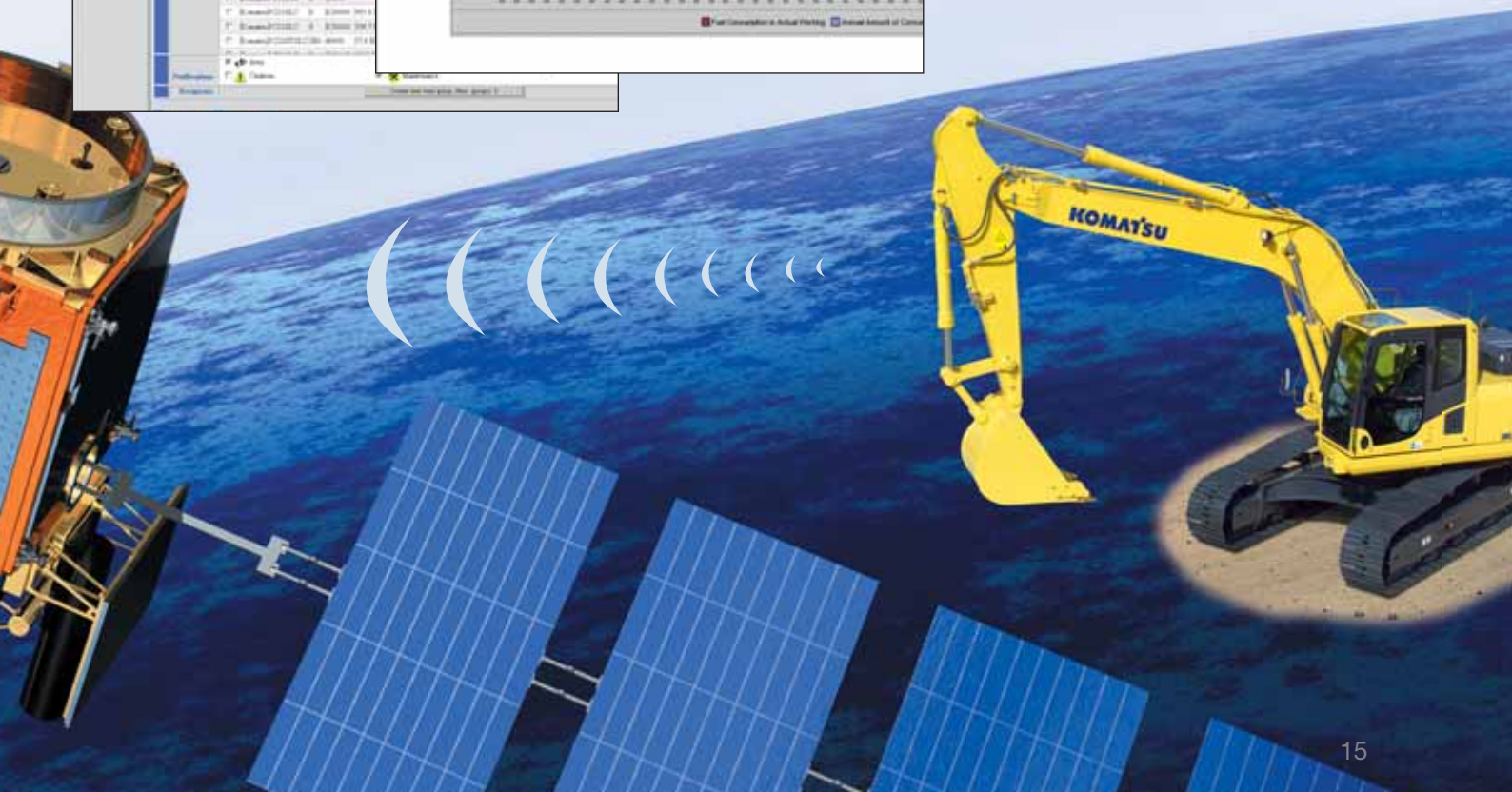

Einfache Wartung

Optimaler Zugang

Ölfilter, Ölmesstab, Kühlmittel-Ausgleichsbehälter, Kraftstofffilter und Luftfilter sind problemlos von außen erreichbar.

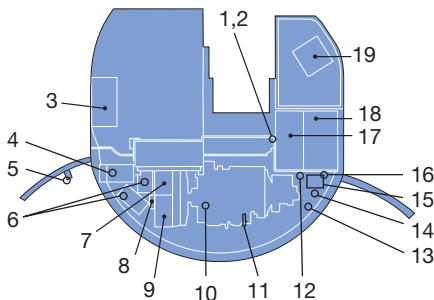

1. Peilstab Schwenkwerk
2. Einfüllstutzen Schwenkwerk
3. Werkzeugkasten
4. Luftfilter
5. Behälter Scheibenwaschanlage
6. Batterien
7. Ölkühler
8. Ladeluftkühler
9. Kühler
10. Einfüllstutzen Motoröl
11. Peilstab Motoröl
12. Motorölfilter
13. Einfüllstutzen PTO
14. Kraftstoffablassventil
15. Kühlmittel-Ausgleichsbehälter
16. Kraftstofffilter (mit Wasserabscheider)
17. Hydrauliköltank
18. Kraftstofftank
19. Steuerblock



Komatsu CARE ist ein kostenloser Standard bei jeder neuen Komatsu-Maschine mit einem Niederemissionsmotor gemäß EU Stufe IIIB. Für 3 Jahre oder max. 2.000 Betriebsstunden beinhaltet Komatsu CARE die planmäßige Wartung Ihrer Maschine, durchgeführt von Komatsu-geschulten Technikern, unter Verwendung von Komatsu-Originalteilen.

Langlebige Ölfilter

In den Hydraulikölfiltern kommen Hochleistungselemente mit extrem langen Wechselintervallen zum Einsatz. Die Wartungskosten werden dadurch deutlich gesenkt.



Parallel angeordnete Kühlermodule

Die parallele Anordnung von Kühler, Ladeluftkühler und Ölkühler erleichtert die Reinigung.

Verlängerte Abschmierintervalle

Die Buchsen der Arbeitsausrüstung sind für lange Abschmierintervalle aus speziell gehärtetem Material gefertigt. Das Wartungsintervall (Ausnahme Stielende) beträgt 500 Stunden.

Wasserabscheider

Dieses serienmäßige Bauteil verhindert von Anfang an Schäden im Kraftstoffsystem.



MOTOR

Modell.....	Komatsu SAA4D95LE-6
Typ.....	wassergekühlter 4-Takt Niederemissionsmotor, mit Common-Rail-Direkteinspritzung und Turbolader mit Ladeluftkühlung
Motorleistung	
bei Nenndrehzahl.....	2.050 U/min
ISO 14396.....	72,6 kW/98,7 PS
ISO 9249 (netto).....	69,7 kW/94,8 PS
Zylinderzahl.....	4
Bohrung × Hub.....	95 × 115 mm
Hubraum.....	3,26 l
Anlasser.....	4,5 kW
Lichtmaschine.....	24 V/60 A
Batterien.....	2 × 12 V/72 Ah
Luftfiltertyp.....	Zweifach-Trockenluftfilter mit automatischer Staubaustragung und Verschmutzungsanzeige auf der Bedienkonsole

HYDRAULIKSYSTEM

Typ.....	HydraMind (elektronisches Load-Sensing-System mit Druckausgleichsventilen im geschlossenen Kreislauf)
Hauptpumpe.....	regelbare Schrägscheiben-Kolbenpumpe
Pumpen für.....	Ausleger, Stiel, Löffel, Schwenk- und Fahrtrieb
Max. Fördermenge.....	242 l/min
Hydraulikmotoren:	
Fahren.....	2 × Axialkolbenmotor mit Feststellbremse
Schwenken.....	1 × Axialkolbenmotor mit Schwenkbremse
Einstellungen Überdruckventile:	
Standard.....	355 bar
Fahrtrieb.....	355 bar
Schwenken.....	276 bar
Vorsteuerkreis.....	33 bar

FAHRANTRIEB UND BREMSEN

Steuerung.....	2 Bedienelemente/Pedale ermöglichen die getrennte Ansteuerung beider Ketten
Antriebssystem.....	hydrostatisch
Max. Zugkraft.....	12.500 kgf
Max. Fahrgeschwindigkeiten	
Lo / Hi.....	2,9 / 5,1 km/h

SCHWENKWERK

Typ.....	Axialkolbenmotor mit doppeltem Planetenuntersetzungsgetriebe
Schwenkarretierung.....	elektrisch betätigte Lamellenbremse im Ölbad, integriert in Schwenkantrieb
Schwenkgeschwindigkeit.....	0 - 11 U/min
Schwenkmoment.....	33 kNm

LAUFWERK

Bauweise.....	X-Rahmen mit Laufwerksrahmen in Kastenbauweise
Laufwerke	
Typ.....	vollständig abgedichtet
Bodenplatten (je Seite).....	43
Kettenspannung.....	Feder-/Hydraulikspanner
Rollen	
Laufrollen (je Seite).....	7
Stützrollen (je Seite).....	1

FÜLLMENGEN

Kraftstofftank.....	200 l
Kühlsystem.....	17,7 l
Motoröl.....	11,5 l
Endantriebe (je Seite).....	2,1 l
Schwenkantrieb.....	2,5 l
Hydrauliköltank.....	69 l

UMWELT

Motoremissionen.....	entsprechen den Emissionsrichtwerten der EU-Richtlinie Stufe IIIB/Tier 4 Interim
Geräuschpegel	
LwA Umgebung.....	100 dB(A) (2000/14/EC Stufe II)
LpA Fahrerohr.....	72 dB(A) (ISO 6396 dynamischer Test)
Vibrationspegel (EN 12096:1997)*	
Hand-Arm-Vibrationen.....	≤ 2,5 m/s ² (Unsicherheit K = 0,63 m/s ²)
Ganzkörper-Vibrationen.....	≤ 0,5 m/s ² (Unsicherheit K = 0,25 m/s ²)
* zur Gefährdungsbeurteilung gem. 2002/44/EC siehe ISO/TR 25398:2006.	

Technische Daten

BETRIEBSGEWICHT (CA.)

	MONOBLOCKAUSLEGER		VERSTELLAUSLEGER	
	Betriebsgewicht	Bodendruck	Betriebsgewicht	Bodendruck
Dreistegbodenplatten				
500 mm	13.700 kg	0,43 kg/cm ²	14.250 kg	0,47 kg/cm ²
600 mm	13.870 kg	0,36 kg/cm ²	14.690 kg	0,41 kg/cm ²
700 mm	14.050 kg	0,32 kg/cm ²	14.870 kg	0,36 kg/cm ²
500 mm Roadliner-Bodenplatten	13.820 kg	0,43 kg/cm ²	14.640 kg	0,47 kg/cm ²

Betriebsgewicht, inklusive 2,5 m Stiel, 470 kg Löffel, Fahrer, Schmier- und Kühlmittel, gefülltem Kraftstofftank und Standardausrüstung.
Mit Schild: + 850 kg

MAX. LÖFFELVOLUMEN UND -GEWICHT

Stiellänge	MONOBLOCKAUSLEGER					
	2,1 m		2,5 m		3,0 m	
Schüttgewicht bis zu 1,2 t/m ³	0,80 m ³	610 kg	0,72 m ³	539 kg	0,72 m ³	539 kg
Schüttgewicht bis zu 1,5 t/m ³	0,72 m ³	539 kg	0,64 m ³	513 kg	0,64 m ³	513 kg
Schüttgewicht bis zu 1,8 t/m ³	0,64 m ³	513 kg	0,56 m ³	475 kg	0,49 m ³	445 kg

MAX. LÖFFELVOLUMEN UND -GEWICHT

Stiellänge	VERSTELLAUSLEGER			
	2,1 m		2,5 m	
Schüttgewicht bis zu 1,2 t/m ³	0,80 m ³	610 kg	0,72 m ³	539 kg
Schüttgewicht bis zu 1,5 t/m ³	0,72 m ³	539 kg	0,64 m ³	513 kg
Schüttgewicht bis zu 1,8 t/m ³	0,64 m ³	513 kg	0,56 m ³	475 kg

Max. Löffelvolumen und -gewicht gem. ISO 10567:2007.

Setzen Sie sich bitte mit Ihrem regionalen Händler in Verbindung, um die optimale Auswahl von Tieflöffeln und Anbaugeräten für Ihren speziellen Einsatzbereich abzustimmen.

LÖFFEL- UND STIELKOMBINATIONEN

Stiellänge	Löffelvolumen SAE	Anzahl Löffelzähne	Löffelbreite	Gewicht	MONOBLOCKAUSLEGER			VERSTELLAUSLEGER	
					2,1 m	2,5 m	3,0 m	2,1 m	2,5 m
0,26 m ³		3	500 mm	339 kg	○	○	○	○	○
0,33 m ³		3	600 mm	366 kg	○	○	○	○	○
0,41 m ³		4	700 mm	409 kg	○	○	○	○	○
0,49 m ³		4	800 mm	445 kg	○	○	○	○	○
0,64 m ³		5	1.000 mm	513 kg	○	○	□	○	○
0,72 m ³		5	1.100 mm	539 kg	○	□	△	○	□
0,79 m ³		5	1.200 mm	566 kg	□	△	–	□	△
0,60 m ³		Grabenräumlöffel	2.000 mm	395 kg	○	○	○	○	○
0,66 m ³		Grabenräumlöffel	2.200 mm	426 kg	○	○	○	○	○

Schüttgewicht bis zu 1,2 t/m³ △
Schüttgewicht bis zu 1,5 t/m³ □
Schüttgewicht bis zu 1,8 t/m³ ○
Nicht einsetzbar –

ABMESSUNGEN

E	Gesamthöhe (bis Oberkante Kabine)	2.815 mm
F	Bodenfreiheit unter Gegengewicht	900 mm
G	Bodenfreiheit	395 mm
H	Heckschwenkradius	1.480 mm
I	Abstand (Mitte Leitrad - Mitte Turas)	2.880 mm
J	Laufwerkslänge	3.610 mm
K	Spurweite	1.990 mm
L	Gesamtbreite des Unterwagens mit 500 mm Bodenplatten	2.490 mm
	Gesamtbreite des Unterwagens mit 600 mm Bodenplatten	2.590 mm
	Gesamtbreite des Unterwagens mit 700 mm Bodenplatten	2.690 mm
M	Bodenplattenbreite	500, 600, 700 mm
N	Steghöhe	20 mm
O	Höhe über Motorhaube	2.140 mm
P	Gesamtbreite des Oberwagens	2.490 mm
Q	Hintere Ausladung	1.480 mm
R	Abstand, Mitte Laufwerk bis Schild	2.500 mm
S	Schild, max. Hubhöhe	470 mm
T	Schild, Höhe	590 mm
U	Schild, max. Einstichtiefe	525 mm
	Breite Planierschild (mit 500 mm Bodenplatten)	2.490 mm
	Breite Planierschild (mit 600 mm Bodenplatten)	2.590 mm

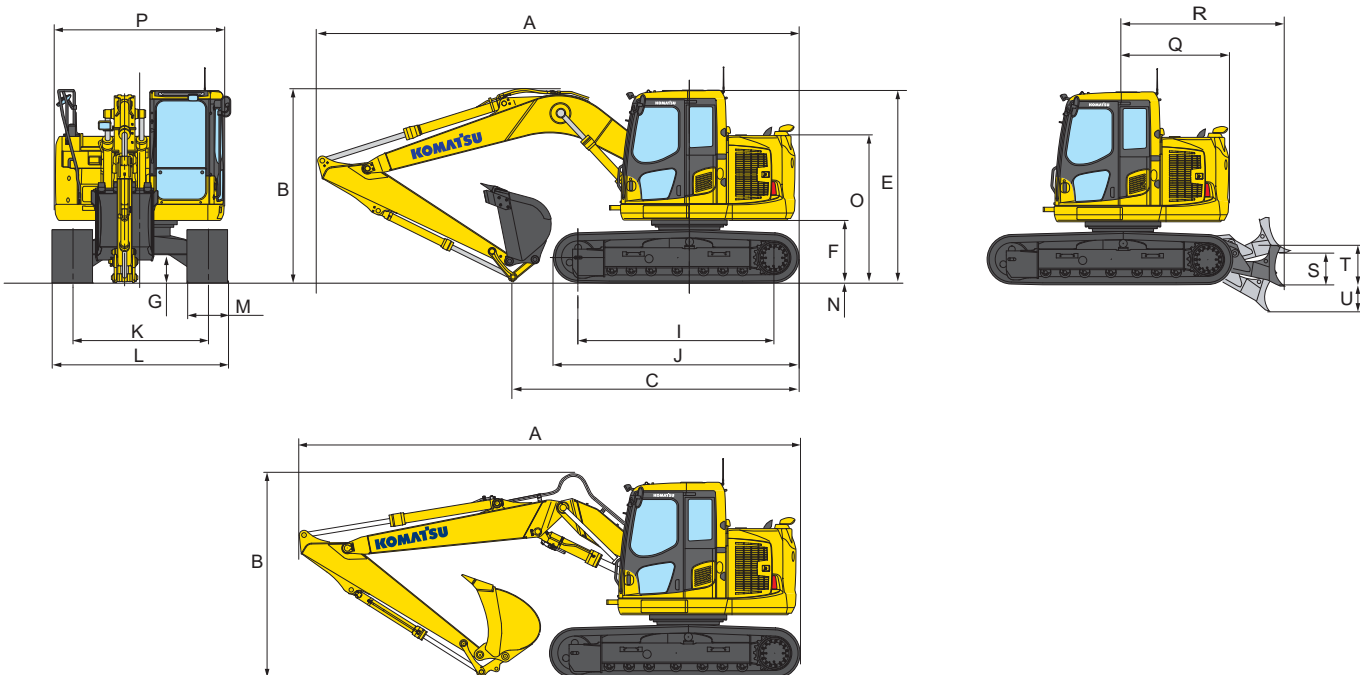

TRANSPORTABMESSUNGEN

MONOBLOCKAUSLEGER

VERSTELLAUSLEGER

	2,1 m	2,5 m	3,0 m	2,1 m	2,5 m
A	7.290 mm	7.275 mm	7.160 mm	8.110 mm	8.100 mm
B	2.820 mm	2.950 mm	3.210 mm	-	-
B	-	-	-	2.920 mm	3.050 mm
C	4.600 mm	4.400 mm	4.290 mm	4.970 mm	4.730 mm

MONOBLOCKAUSLEGER

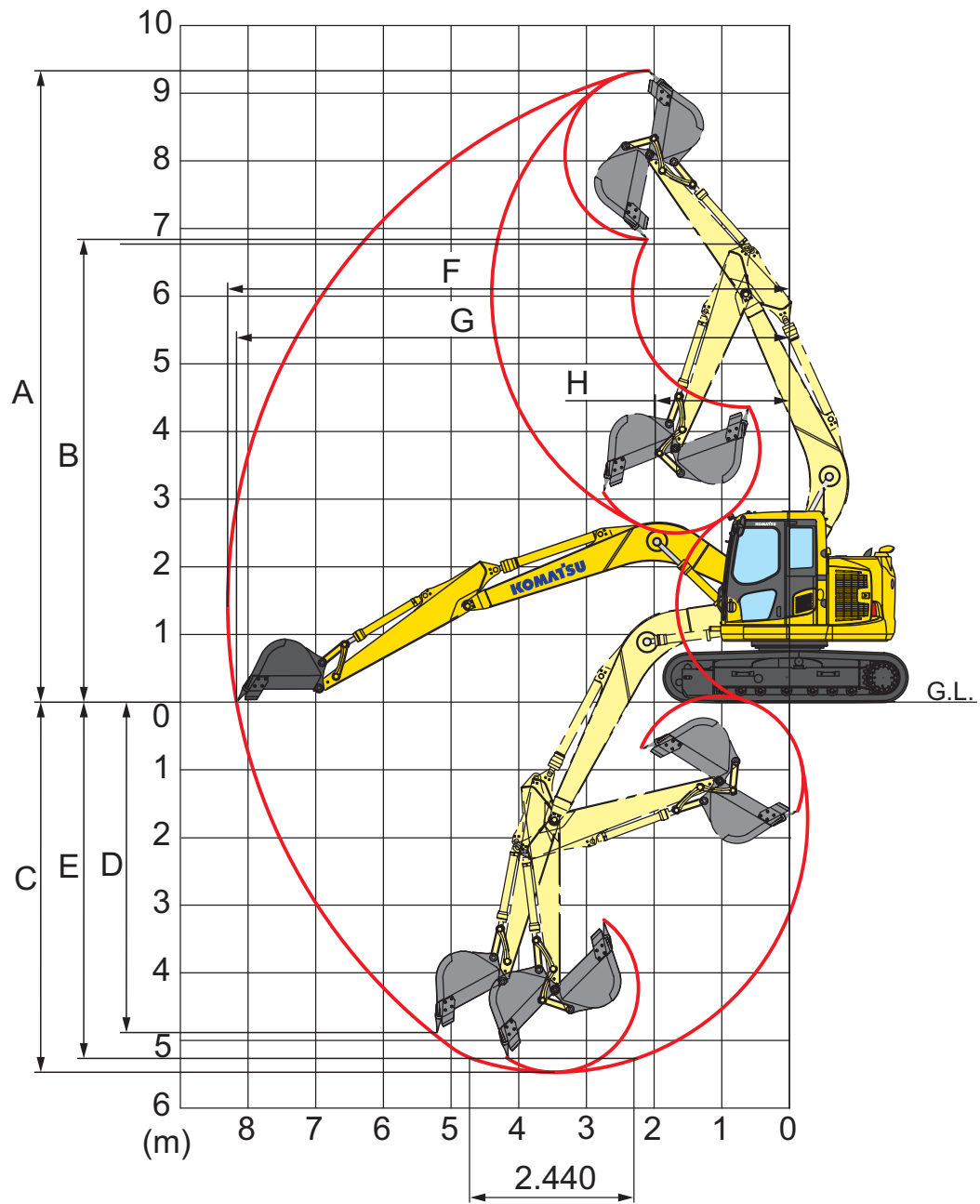

STIELLÄNGE	2,1 m	2,5 m	3,0 m
A Max. Einstichhöhe	9.020 mm	9.340 mm	9.700 mm
B Max. Ausschütthöhe	6.525 mm	6.840 mm	7.350 mm
C Max. Grabtiefe	5.070 mm	5.480 mm	5.900 mm
D Max. senkrechte Grabtiefe	4.490 mm	4.900 mm	5.340 mm
E Max. Grabtiefe bei 2.440 mm breiter Sohle	4.830 mm	5.265 mm	5.715 mm
F Max. Reichweite	7.930 mm	8.300 mm	8.720 mm
G Max. Reichweite in der Standebene	7.805 mm	8.180 mm	8.600 mm
H Min. Schwenkradius	1.845 mm	1.980 mm	2.265 mm
Losbrechkraft (ISO)	9.500 kgf	9.500 kgf	9.000 kgf
Reißkraft (ISO)	7.300 kgf	6.300 kgf	5.700 kgf

VERSTELLAUSLEGER

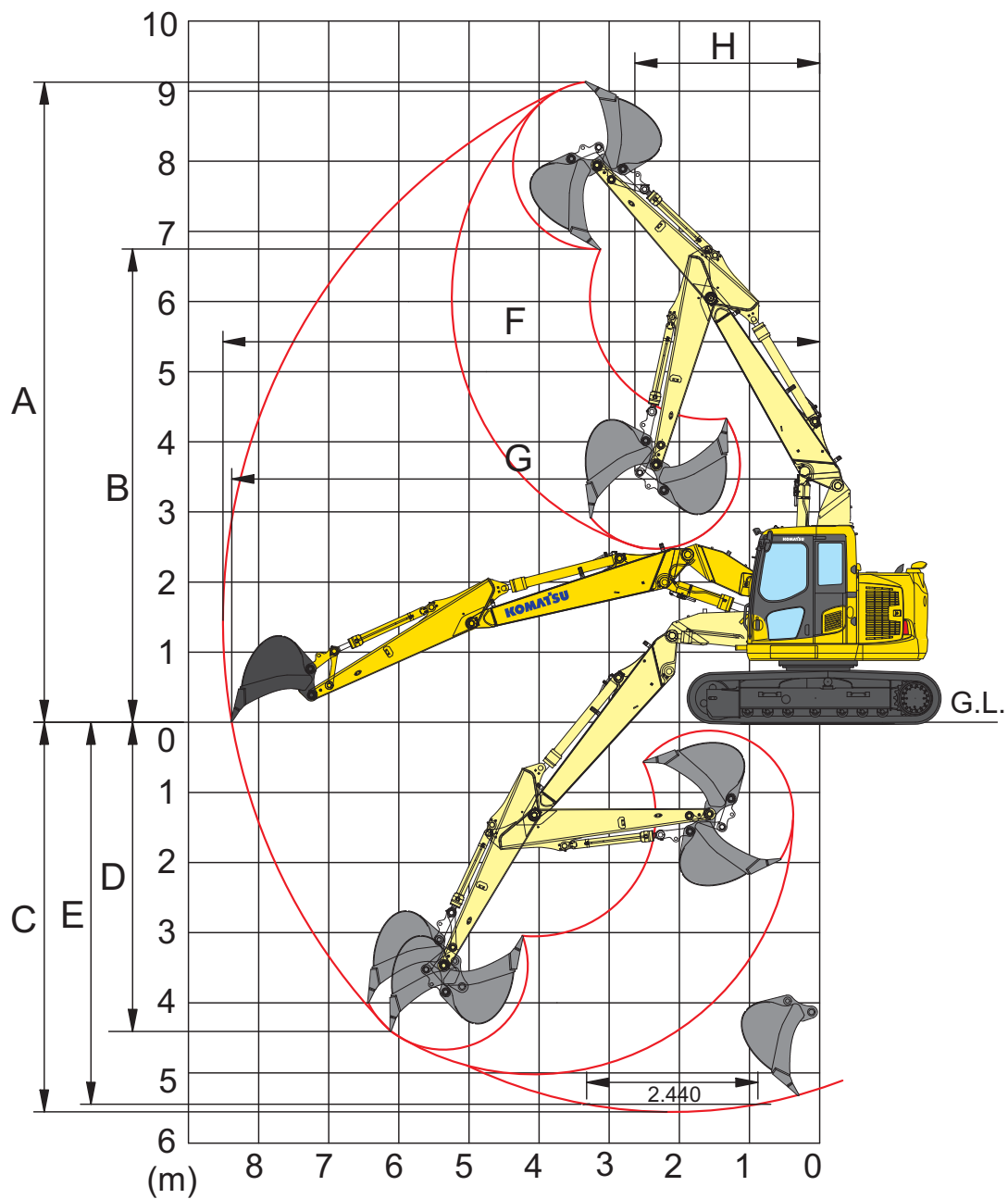

STIELLÄNGE	2,1 m	2,5 m
A Max. Einstichhöhe	8.830 mm	9.130 mm
B Max. Ausschütthöhe	6.455 mm	6.750 mm
C Max. Grabtiefe	5.280 mm	5.680 mm
D Max. senkrechte Grabtiefe	4.000 mm	4.400 mm
E Max. Grabtiefe bei 2.440 mm breiter Sohle	5.140 mm	5.570 mm
F Max. Reichweite	8.140 mm	8.510 mm
G Max. Reichweite in der Standebene	8.000 mm	8.380 mm
H Min. Schwenkradius	2.380 mm	2.500 mm

Hubkrafttabelle

MONOBLOCKAUSLEGER

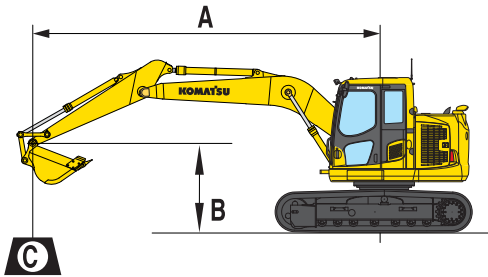



A – Ausladung



















B – Lasthakenhöhe

C – Die Hubkraftangabe gilt mit angebautem Löffel (450 kg), Koppel und Schwinge sowie Löffelzylinder

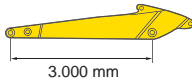
Wenn Löffel, Löffelaufnahme oder Zylinder abgebaut werden, erhöht sich die Hubkraft um die entsprechenden Gewichte.

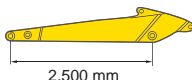
Mit 500 mm Bodenplatten

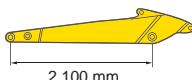
-  – Hubkraftangabe parallel zur Fahrwerkslängsrichtung
-  – Hubkraftangabe über Seite bzw. bei 360° Drehung
-  – Zulässige Last bei größter Ausladung

Stiellänge	A		⊗		7,0 m		6,0 m		4,5 m		3,0 m		1,5 m	
	B													
 3.000 mm  450 kg 0,5 m ³	6,0 m	kg	*1.340	*1.340			*1.870	*1.870	*2.670	*2.670				
	4,5 m	kg	*1.250	*1.250	*1.600	1.430	*2.680	1.950	*2.840	*2.840				
	3,0 m	kg	*1.250	1.170	2.250	1.400	2.950	1.870	*3.760	3.090	*3.740	*3.740		
	1,5 m	kg	*1.330	1.090	2.180	1.340	2.830	1.760	4.580	2.840	*7.560	5.440		
	0,0 m	kg	*1.500	1.100	2.120	1.280	2.720	1.660	4.330	2.620	*6.480	4.930		
	-1,5 m	kg	*1.810	1.200	2.080	1.250	2.650	1.600	4.200	2.500	*6.220	4.760	*3.840	*3.840
	-3,0 m	kg	2.460	1.490			2.660	1.600	2.490	*6.480	4.780	*5.760	*5.760	
	-4,5 m	kg	*2.920	2.290						*3.500	2.590	*5.500	4.950	
 2.500 mm  450 kg 0,5 m ³	6,0 m	kg	*1.650	*1.650					*3.100	*3.100				
	4,5 m	kg	*1.540	*1.540			*2.850	1.920	*3.570	3.210				
	3,0 m	kg	*1.550	1.340	*1.970	1.390	2.930	1.860	*4.360	3.040	*5.880	*5.880		
	1,5 m	kg	*1.660	1.250	2.180	1.340	2.830	1.770	4.540	2.820	*7.430	5.310		
	0,0 m	kg	*1.910	1.260	2.140	1.300	2.740	1.680	4.340	2.640	*6.090	4.940		
	-1,5 m	kg	2.310	1.410			2.700	1.640	4.250	2.560	*6.070	4.860	*4.370	*4.370
	-3,0 m	kg	2.940	1.800					4.270	2.570	*6.540	4.920	*5.750	*5.750
	-4,5 m	kg												
 2.100 mm  450 kg 0,5 m ³	6,0 m	kg	*2.060	*2.060					*3.420	3.190				
	4,5 m	kg	*1.900	1.770			*2.600	1.880	*3.960	3.160	*4.220	*4.220		
	3,0 m	kg	*1.920	1.480			2.910	1.840	*4.680	2.990	*6.630	5.830		
	1,5 m	kg	*2.070	1.370			2.820	1.760	4.500	2.780	*6.570	5.170		
	0,0 m	kg	2.280	1.400			2.740	1.690	4.330	2.630	*5.990	4.900		
	-1,5 m	kg	2.570	1.580			2.720	1.670	4.260	2.570	*6.090	4.880	*4.830	*4.830
	-3,0 m	kg	3.420	2.100					4.310	2.610	*6.680	4.990	*5.910	*5.910
	-4,5 m	kg												

* Die hydraulische Hubkraft wird durch die hydraulische Einrichtung begrenzt.

Die Angaben sind gemäß SAE Standard Nr. J1097.

Die Hubkraftangaben beinhalten höchstens 87% der hydraulischen Hubkraft und 75% der Kipplast.



VERSTELLAUSLEGER

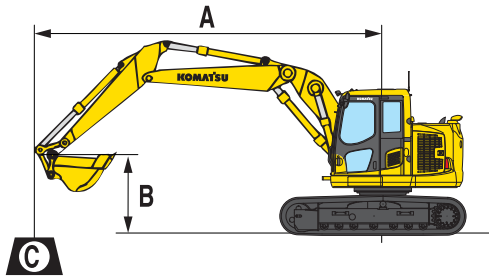

- A** – Ausladung
- B** – Lasthakenhöhe
- C** – Die Hubkraftangabe gilt mit angebautem Löffel (450 kg), Koppel und Schwinge sowie Löffelzylinder

Wenn Löffel, Löffelaufnahme oder Zylinder abgebaut werden, erhöht sich die Hubkraft um die entsprechenden Gewichte.

Mit 500 mm Bodenplatten

- Hubkraftangabe parallel zur Fahrwerkslängsrichtung
- Hubkraftangabe über Seite bzw. bei 360° Drehung
- Zulässige Last bei größter Ausladung

Stiellänge	A		⊗		7,5 m		6,0 m		4,5 m		3,0 m		1,5 m	
	B													
	7,5 m	kg	*2.500	*2.500										
	6,0 m	kg	*2.050	*2.050					*3.100	*3.100				
	4,5 m	kg	*1.900	1.550			2.750	2.050	*3.350	*3.350				
	3,0 m	kg	1.800	1.300			2.700	1.950	*4.100	3.250	*5.850	*5.850		
	1,5 m	kg	1.700	1.200	1.700	1.200	2.550	1.850	4.200	3.000				
	0,0 m	kg	1.700	1.200	1.700	1.200	2.450	1.750	4.000	2.800				
	-1,5 m	kg	1.900	1.350			2.400	1.700	3.900	2.700	*7.500	4.600		
	-3,0 m	kg	2.400	1.700			2.450	1.700	3.900	2.700	*7.450	5.300		
	-4,5 m	kg												

	7,5 m	kg	*3.200	*3.200										
	6,0 m	kg	*2.500	2.350					*3.500	*3.500				
	4,5 m	kg	*2.350	1.700			2.700	2.000	*3.700	3.450				
	3,0 m	kg	2.000	1.450			2.650	1.950	4.350	3.200	*6.550	6.300		
	1,5 m	kg	1.850	1.350			2.550	1.850	4.150	2.950				
	0,0 m	kg	1.900	1.350			2.450	1.750	3.950	2.750				
	-1,5 m	kg	2.150	1.500			2.450	1.750	3.900	2.700	*7.750	4.650		
	-3,0 m	kg	2.800	2.000					3.950	2.750	*6.850	5.400		
	-4,5 m	kg												

* Die hydraulische Hubkraft wird durch die hydraulische Einrichtung begrenzt.
 Die Angaben sind gemäß SAE Standard Nr. J1097.
 Die Hubkraftangaben beinhalten höchstens 87% der hydraulischen Hubkraft und 75% der Kipplast.

Hydraulikbagger

PC138US-10

Standard- und Sonderausrüstung

MOTOR

Komatsu SAA4D95LE-6 Niederemissions-Dieselmotor mit Common-Rail-Direkteinspritzung, Turbolader mit Ladeluftkühlung	●
Entspricht den Abgasrichtlinien EU Stufe IIIB/ EPA Tier 4 Interim	●
Automatische Motoraufwärmung	●
Motorüberhitzungsschutz	●
Drehzahlregler	●
Automatische Drehzahlrückstellung	●
Motorstart/-stopp per Schlüssel	●
Passwortgeschützter Motorstart auf Anfrage	●
Lichtmaschine 24 V/35 A	●
Anlasser 24 V/4,5 kW	●
Batterien 2 × 12 V/72 Ah	●

HYDRAULIKSYSTEM

HydrauMind-Hydrauliksystem (Elektronisches Load-Sensing-System im geschlossenen Kreislauf E-CLSS)	●
Kombinierte elektronische Pumpen- und Motorregelung (PEMC)	●
Ein zusätzlicher Hydraulikkreislauf	●
6 Betriebsarten zur Auswahl (Power-Modus, Economy-Modus, Hammer-Modus, Anbaugeräte-Power-Modus und Anbaugeräte-Economy-Modus, sowie Hub-Modus)	●
Einstellbarer PPC-Joystick für Steuerung von Stiel, Ausleger, Löffel und Schwenkwerk mit Bedienelement für Proportionalsteuerung der Anbaugeräte und 3 zusätzlichen Tastern	●
Vorbereitung für hydraulischen Schnellwechsler	●
Zusätzliche Hydraulikfunktionen	○

FAHRANTRIEB UND BREMSEN

Hydrostatischer Fahrtrieb mit 2 automatischen Fahrstufen, planetenuntersetztem Endantrieb und hydraul. Fahr- und Feststellbremsen	●
PPC-Bedienhebel und -pedale für Fahrtrieb und Lenkung	●

LAUFWERK

Tunnelabdeckung Laufwerk	●
500 mm Dreistegbodenplatten	●
600, 700 mm Dreistegbodenplatten	○
500 mm Gummibodenplatten (Roadliner)	○

FAHRERHAUS

Verstärkte, geräuschisolierte Kabine des Typs Safe SpaceCab™, mit Überdruck und vibrationsgedämpfter Kabinenlagerung sowie getönten Sicherheitsglasscheiben, großem Dachfenster mit Sonnenschutz, hochschiebbarer Frontscheibe mit Raststellung, herausnehmbarer unterer Scheibe, Scheibenwischer mit Intervallschaltung, Sonnenschutzrollo, Zigarettenanzünder und Aschenbecher, Gepäckbox, Bodenmatte	●
Beheizter, luftgefederter Fahrersitz mit Lordosenstütze, hoher Rückenlehne, höhenverstellbaren Armlehnen und Automatik-Sicherheitsgurt	●
Klimaautomatik	●
12/24 V Stromversorgung	●
Getränkehalter und Dokumentenablage	●
Warmhalte- und Kühlbox	●
Radio	●
Audioanschluss (MP3-Anschluss)	●
Scheibenwischer für untere Frontscheibe	○
Regenschutz für Frontscheibe (nicht mit FOPS)	○

WARTUNG

Automatische Entlüftung der Kraftstoffleitung	●
Zweifach-Trockenluftfilter mit automatischer Staubaustragung und Verschmutzungsanzeige auf der Bedienkonsole	●
KOMTRAX™ – Komatsu Wireless Monitoring System	●
Multifunktions-Farbmonitor, videokompatibel, mit elektronischem Kontrollsystem (EMMS) und Eco-Anzeige	●
Werkzeugsatz	●
Komatsu CARE	●
Servicepunkte (Minimessanschlüsse mit Schnellkupplung)	○

ARBEITSAUSRÜSTUNG

Monoblockausleger	○
Verstellausleger	○
2,1 m; 2,5 m; 3,0 m Löffelstiele	○
Planierschild (mit 500 oder 600 mm Bodenplatten)	○
Komatsu-Löffel	○
Komatsu-Hydraulikhämmer	○

SICHERHEITSAUSRÜSTUNG

Rückfahrkamerasystem	●
Elektrisches Warnhorn	●
Überlastwarneinrichtung	●
Akustischer Fahralarm	●
Sicherheitsventile Ausleger	●
Große Handläufe, Rückspiegel	●
Batterie Hauptschalter	●
ROPS gemäß ISO 12117-2:2008	●
Motor-Not-Aus	●
Sicherheitsventil Stiel	●
FOPS-II Frontschutzzitter, klappbar	○
FOPS-II Dachschutzzitter	○

BELEUCHTUNG

Arbeitscheinwerfer: 1 am Drehwerksrahmen, 1 auf Ausleger (rechts)	●
Zusatzscheinwerfer: 5 auf Kabinendach, 1 am Ausleger (links), 1 am Gegengewicht, 1 am Drehwerksrahmen, Rundumleuchte und Verkabelung für 2 weitere Scheinwerfer (nicht inbegriffen) am Auslegerfuß	○

SONSTIGE AUSTRÜSTUNG

Fernschmierung für Schwenkwerk und Bolzen	●
Elektrische Betankungspumpe mit automatischer Abschaltung	●
Standardlackierung und Typenbezeichnung	●
Ersatzteilbuch und Betriebsanleitung	●
Zusatzgegengewicht 500 kg	○

Weitere Ausrüstungen auf Anfrage

- Standardausrüstung
- Sonderausrüstung

Ihr Komatsu-Partner:

KOMATSU

Komatsu Europe International NV
 Mechelsesteenweg 586
 B-1800 VILVOORDE (BELGIUM)
 Tel. +32-2-255 24 11
 Fax +32-2-252 19 81
www.komatsu.eu

UDESS16601 12/2013

Materials and specifications are subject to change without notice.
KOMATSU is a trademark of Komatsu Ltd. Japan.